

NAVIRE AVENIR

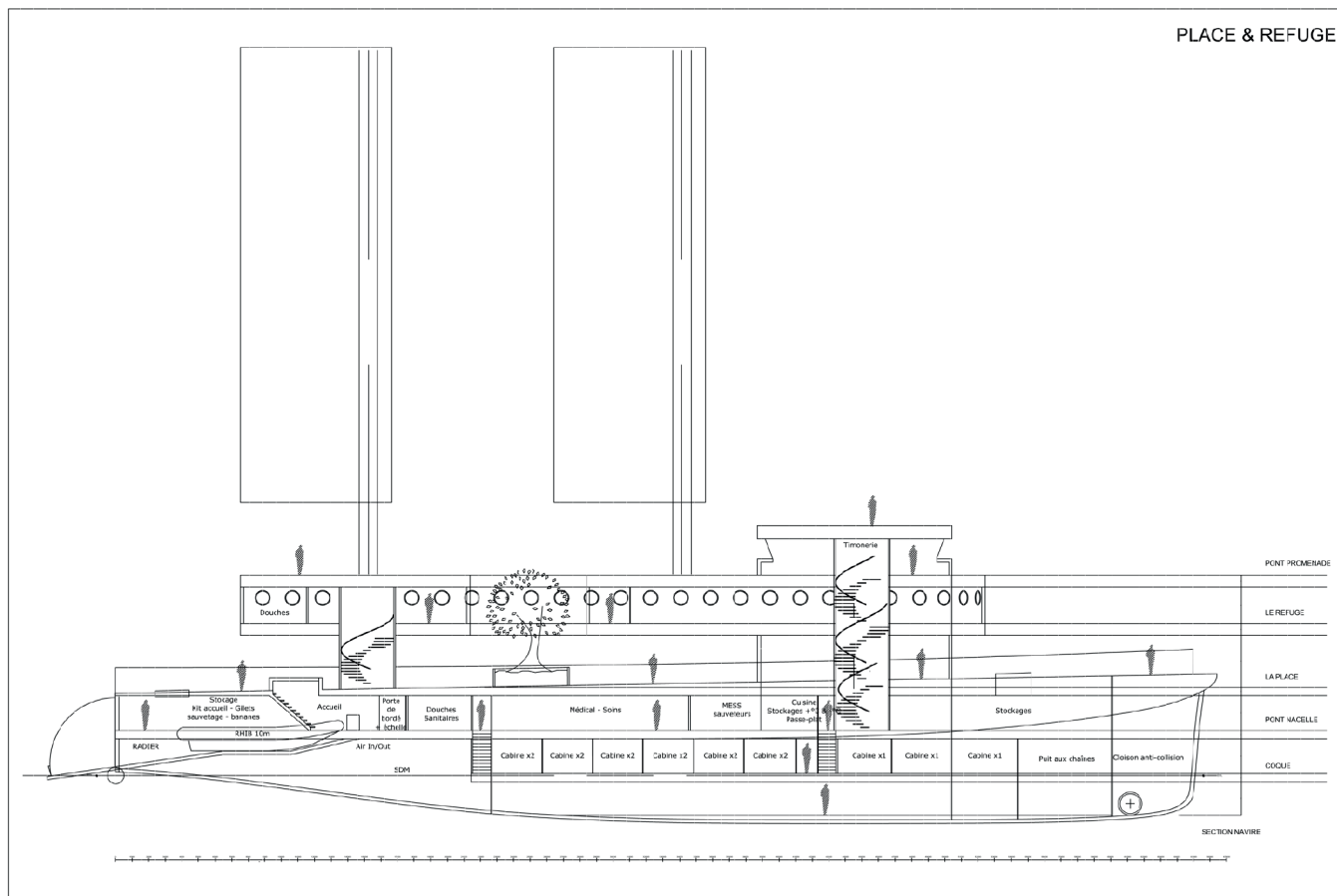



NAVIRE AVENIR

Ech 1/200 A3 12.10.2021 P1/3

PEROU / VPLP design / Atelier Marc Ferrand

En ce moment précis, au large de la Méditerranée, des marins sauveteurs sont à l'œuvre. Des hommes, des femmes, des enfants auront la vie sauvée grâce à leurs gestes précis, à leurs techniques d'intervention expérimentées, aux soins dispensés par leurs équipiers à bord. Ces gestes ont la portée d'un héritage majuscule : ils font tenir notre humanité présente comme à venir.

Dans la perspective de protéger ces gestes et de les transmettre aux générations futures, nous nous engageons à les faire inscrire au **Patrimoine culturel immatériel de l'humanité** et, dans ce cadre, à imaginer avec des citoyennes et citoyens d'Europe 10 navires de sauvetage à mettre à disposition des marins sauveteurs. Nous en construisons un premier : **L'Avenir**, catamaran de 65 mètres de long et de 21 mètres de large.

L'Avenir est **un outil pionnier de sauvetage en mer**, le premier navire spécifiquement conçu pour le sauvetage de masse ; c'est **un refuge de haute mer**, un bâtiment doté de tous les équipements nécessaires à l'accueil et au soin des rescapés ; c'est **une place publique méditerranéenne**, un espace collectif où la fraternité s'affirme ; c'est **un laboratoire de recherche sur des devenir désirables**, un lieu à partir duquel créer les navires et les avenir qui manqueront encore.

Aujourd'hui, **9 décembre 2021**, nous faisons apparaître à Coco Velten à Marseille les études que nous développons dans nos laboratoires respectifs. Au printemps 2022, nous nous rassemblerons au Mucem, assemblerons ces études pour obtenir le dessin précis de ce navire et constituerons, avec vous toutes et tous, la Société coopérative européenne qui en sera la propriétaire. De mars 2022 à mars 2023, nous déploierons à Marseille certaines de ces études à échelle 1 afin de rendre manifeste l'Avenir, et imparable sa construction effective à partir du printemps 2023. **En 2024, il sera mis à disposition de celles et ceux qui œuvrent en Méditerranée.**

NAVIGUER / SAUVER : un outil pionnier de sauvetage en mer
SAILING / SAVING : a pioneering tool for intervention at sea

ABRITER / HABITER : un refuge de haute mer
SHELTERING / LIVING : a refuge on the high seas

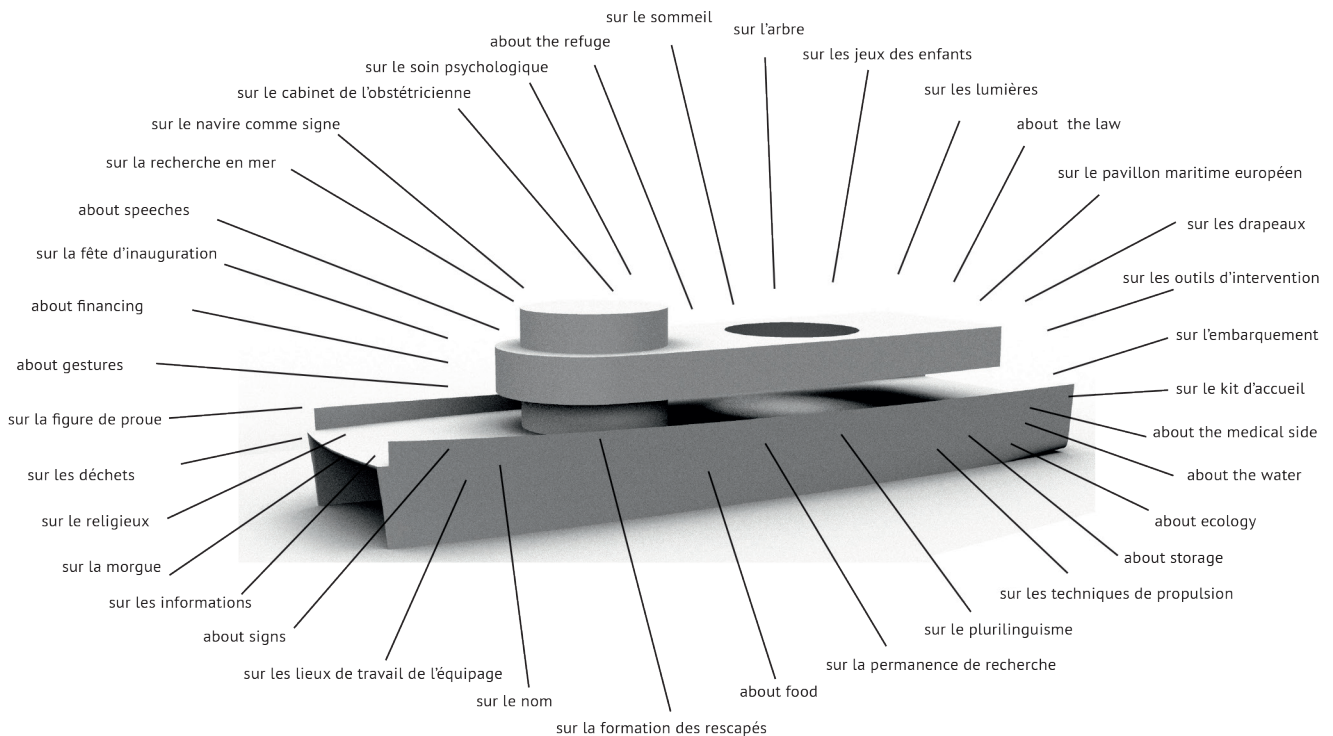

PARTAGER / RACONTER : une place publique méditerranéenne
SHARING / TELLING : a mediterranean public square

RELIER / ARRIVER : un laboratoire de recherche sur des avenir désirables
CONNECTING / ARRIVING : a research laboratory on desirable futures

Nous sommes chercheurs, architectes navals, artistes, designers, juristes, étudiants, amateurs, professionnels de : VPLPdesign, Atelier Marc Ferrand, PEROU, YesWeCamp, Bataille, Les Augures, Civic City, SOS Méditerranée, Assistance Publique Hôpitaux de Marseille, Pilotes Volontaires, Europe Mare Nostrum, École supérieure d'art de Lorraine- Metz, École supérieure d'art et de design de Valenciennes, École supérieure d'art Annecy Alpes, École supérieure d'art du Port de la Réunion, Athens school of fine arts, Centre de Recherche en arts et esthétique - UPJV d'Amiens, Braquage Sonore, Lévêque et Neumann studio, Elisa Larvego Studio, University of Art and Design de Halle, Scuola del Design - Politecnico di Milano, Design and sustainability research center de Curitiba, Sustainable design school de Nice, Facultad de Diseno - Universidad del Desarrollo de Santiago du Chili, Master of Product & Interior Design at Raffles Milano, Atelier de design textile de L'ENSAB la Cambre de Bruxelles, Polish-Japanese Academy of Information Technology de Varsovie and Berlin University of the Arts and Salzburg University of Applied Sciences, Collectif wecamefrom, Licence Design et Master illustration de l'Université Montaigne de Bordeaux, Campus Fonderie de l'Image de Bagnolet, Atelier national de recherche typographique - 3e cycle de l'École d'art et de design de Nancy, Atelier de création graphique Perrine Rousselet, École supérieure du Centre national de danse contemporaine d'Angers, Master Exerce de ICI - Centre chorégraphique de Montpellier, Atelier Mathilde Rouiller, Atelier Elsa Ricq-Amour, Master in Ephemeral Architecture and Temporary Spaces and Communication Strategy - ELISAVA Design and Engineering Faculty de Barcelone, Collectif sur le pont, Laboratoire Transfert, Atelier Maëlle Berthoumieu, Ecole Zéro, SPEAP Sciences Po Paris, École urbaine de Lyon, Diplôme universitaire Hospitalité Médiations Migrations de l'INALCO à Paris, Master Projets culturels dans l'espace public - Ecole des arts de la Sorbonne - Paris 1, École de droit et sciences politiques de l'Université Bolivarienne de Medellin, Institut d'études politiques de Lyon, Caroline Gillet Studio, Collectif Discours, Collectif Gilles Clément, Derrière le Hublot, François Robert et Frankjan Sipkes atelier, Moustier Atelier, et au-delà.

— Comment intégrer le repérage aérien d'embarcations d'exilés à l'entité physique et juridique de l'Avenir ?

domaine de recherche

naviguer / sauver : un outil pionnier de sauvetage en mer

équipe de recherche

Pilotes volontaires ; Méditerranée



— Quelles places (politiques) prennent les outils dans la recherche des naufragés en haute mer ?

domaine de recherche

naviguer / sauver : un outil pionnier de sauvetage en mer

équipe de recherche

François Robert, ingénieur systèmes spatiaux, Frankjan Sipkes, photographe ; Paris

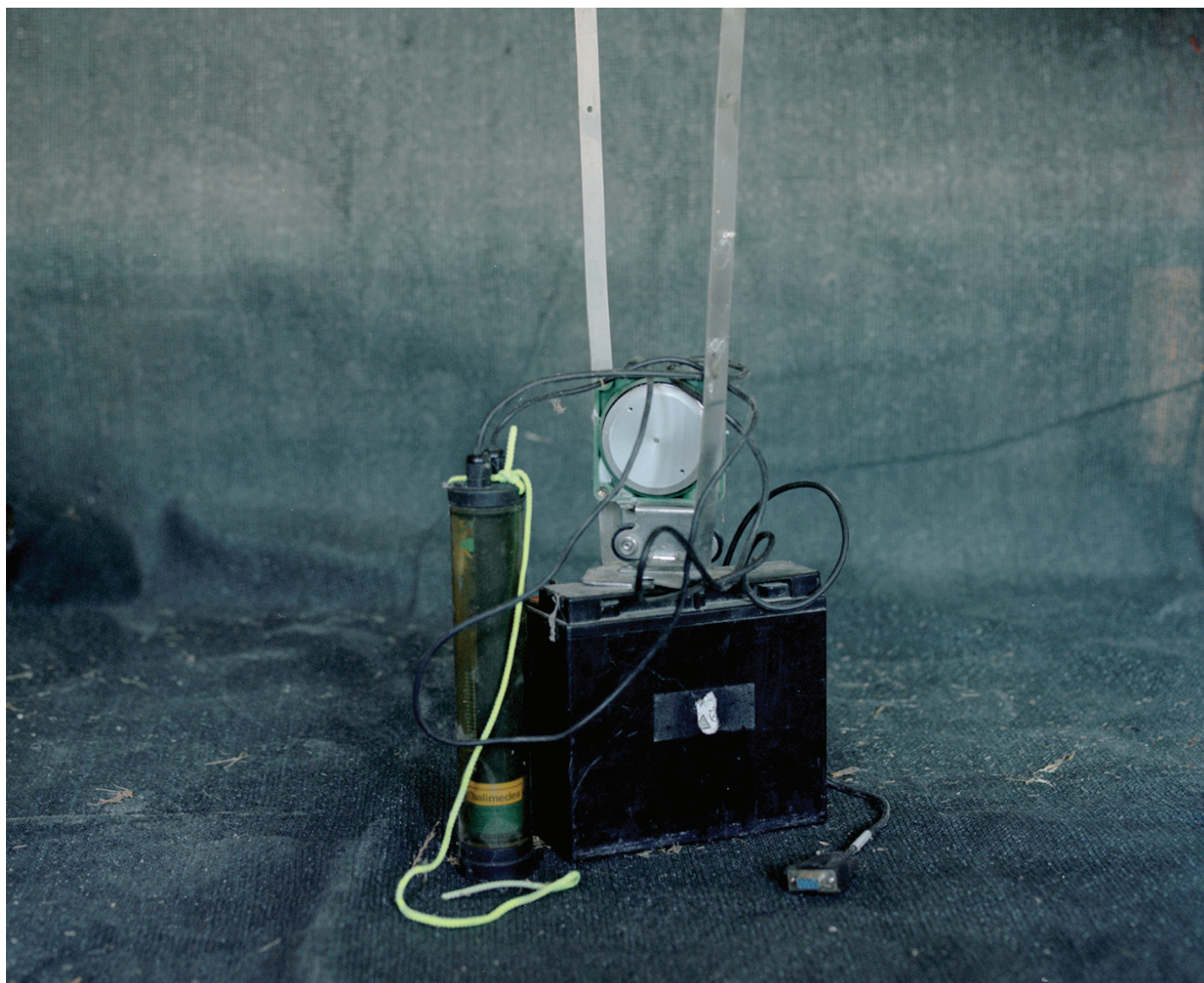

— Quelles stratégies politiques et juridiques développer afin de créer un Pavillon maritime européen spécifique à l'Avenir et à tout navire de sauvetage citoyen ?

domaine de recherche

naviguer / sauver : un outil pionnier de sauvetage en mer

équipe de recherche

Europe Mare Nostrum, collectif de juristes, élus et hauts fonctionnaires européens ; Luxembourg, Metz, Paris



Pavillon du Liberia, dernier pavillon de l'Aquarius, navire affrété par SOS Méditerranée, PEROU, 2018

— Comment faire acquérir par un Musée les 1 000 gilets de sauvetage nécessaires à l'Avenir afin que ces éléments représentant 1 000 vies possiblement sauvées nous apparaissent comme ce que nous avons de plus cher ?

domaine de recherche

naviguer / sauver : un outil pionnier de sauvetage en mer

équipe de recherche

Les membres de l'association Navire Avenir ; Marseille, Toulon, Lyon, Paris



— De quelles annexes de 10 mètres et de 6 mètres équiper l’Avenir afin de permettre aux équipages d’intervenir rapidement sur les lieux des naufrages ?

domaine de recherche

naviguer / sauver : un outil pionnier de sauvetage en mer

équipe de recherche

non encore constituée



— Comment concevoir les cabines des membres des équipages afin de leur offrir les conditions d'un repos et d'une intimité nécessaires ?

domaine de recherche

naviguer / sauver : un outil pionnier de sauvetage en mer

équipe de recherche

non encore constituée



Vers les cabines, à bord de l'Aquarius, navire affrété par SOS Méditerranée, PEROU, 2018

— Quel espace spécifique et quels aménagements pour la vie collective de l'équipage et la nécessité pour ses membres de décompresser et de trouver ici convivialité et repos ?

domaine de recherche

naviguer / sauver : un outil pionnier de sauvetage en mer

équipe de recherche

non encore constituée

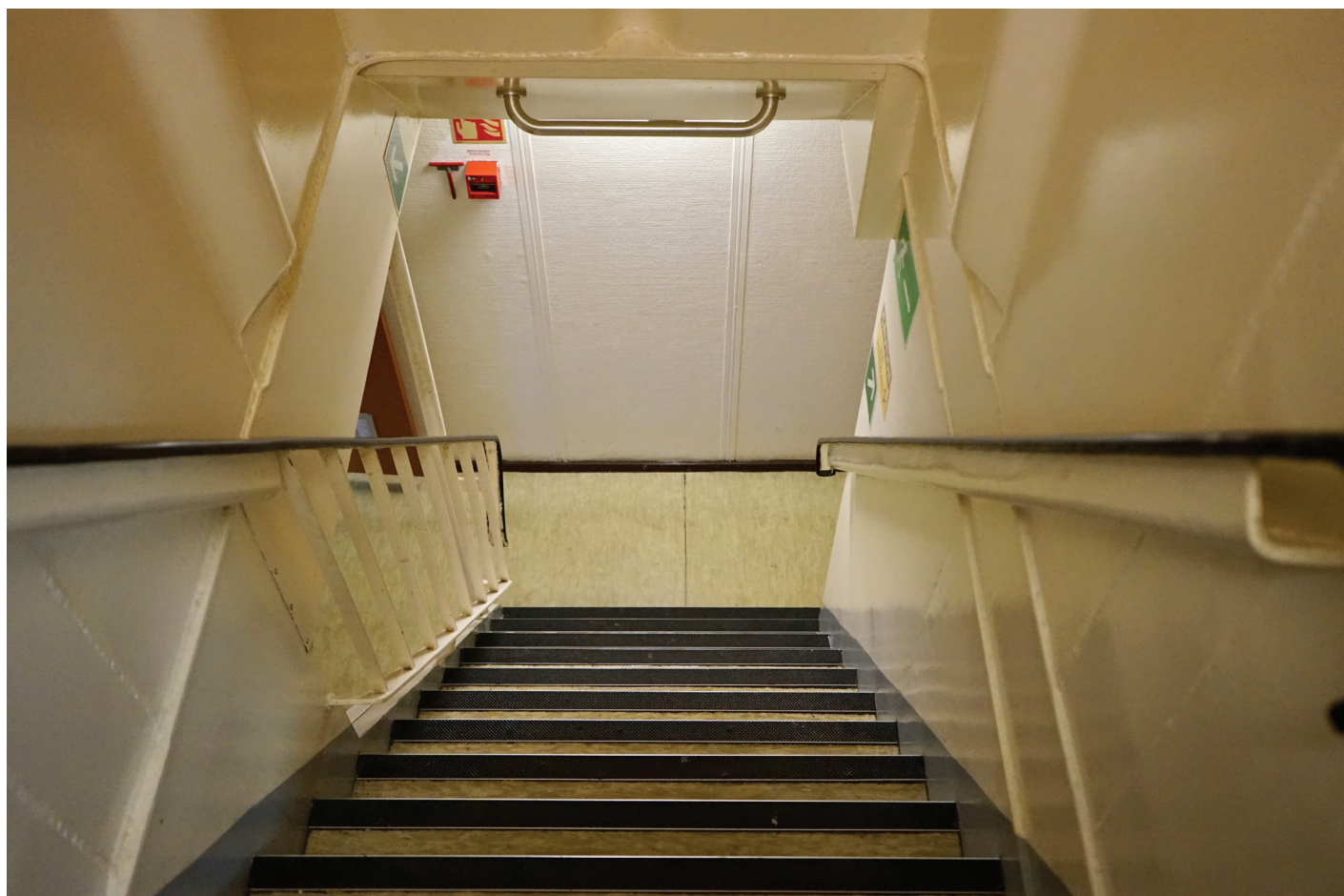

Accès aux espaces de l'équipage, à bord de l'Aquarius, navire affrété par SOS Méditerranée, PEROU, 2018

— Quelle figure de proue installer à l'avant de l'Avenir, considérant que, couleur or, une telle présence apporte traditionnellement au navire chance, protection, réussite ?

domaine de recherche

naviguer / sauver : un outil pionnier de sauvetage en mer

équipe de recherche

non encore constituée

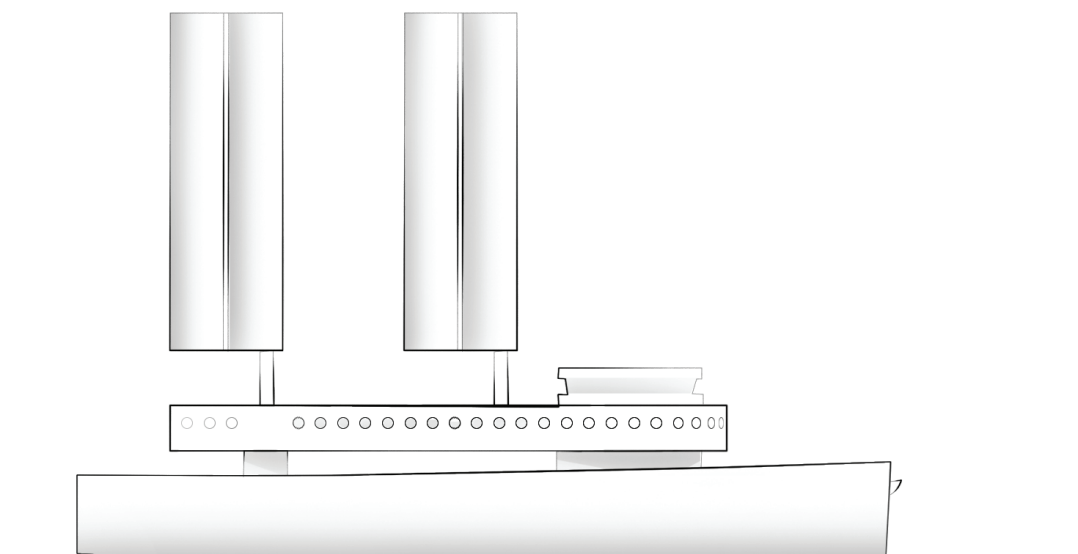

— Quelles formes, détails, inscriptions, pour les gardes corps à installer en lisière de l'espace collectif du pont place ainsi que sur tout le pourtour du navire ?

domaine de recherche

naviguer / sauver : un outil pionnier de sauvetage en mer

équipe de recherche

non encore constituée



— Comment mettre en place un système de propulsion de l’Avenir principalement électrique et éolien afin que ce navire allie performance économique et exemplarité écologique ?

domaine de recherche

naviguer / sauver : un outil pionnier de sauvetage en mer

équipe de recherche

non encore constituée

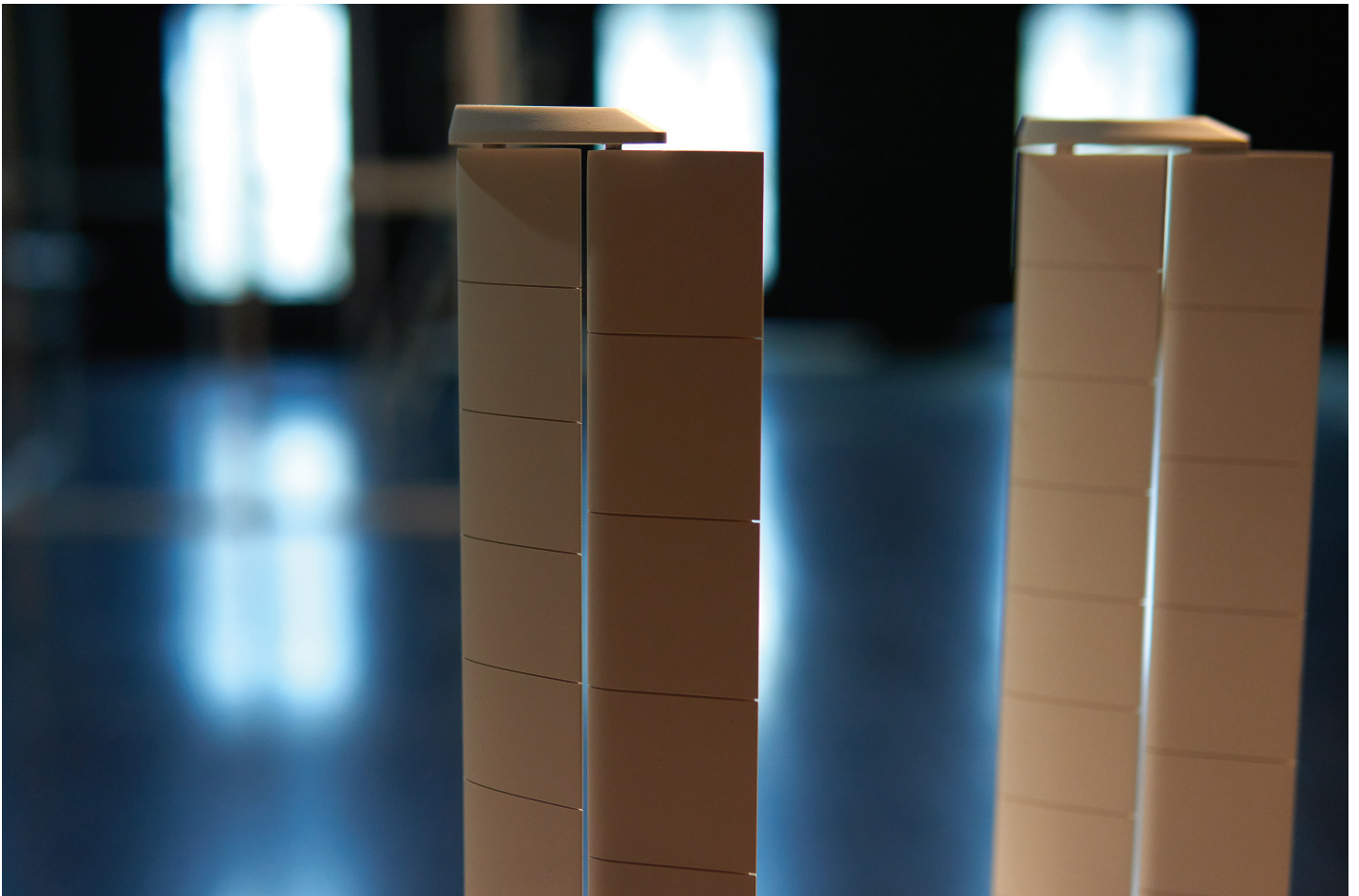

— Comment rendre visible l'Avenir de nuit et signifier par la lumière espoir et fraternité aux naufragés ?

domaine de recherche

naviguer / sauver : un outil pionnier de sauvetage en mer

équipe de recherche

Perrine Rousselet et Franky Niamsi ; Rouen



— Dans quel langage visuel l'Avenir peut-il se présenter afin d'apparaître aux yeux des personnes en détresse comme un bâtiment ami sur l'horizon maritime ?

domaine de recherche

naviguer / sauver : un outil pionnier de sauvetage en mer

équipe de recherche

Thomas Huot-Marchand, Morgane Pierson, Emilie Aurat, Farnando Caro, Sina Fakour de l'Atelier national de recherche typographique, 3^e cycle de l'École d'art et de design de Nancy, et Bissan Abazid, Mohammad Abul Kalam Azad, Kadija El Goufi, Satyan Jha, traduction, Amir Moghani, Aman Mohammad Said du Diplôme Universitaire Hospitalité, Migrations, Médiation de l'INALCO ; Nancy et Paris

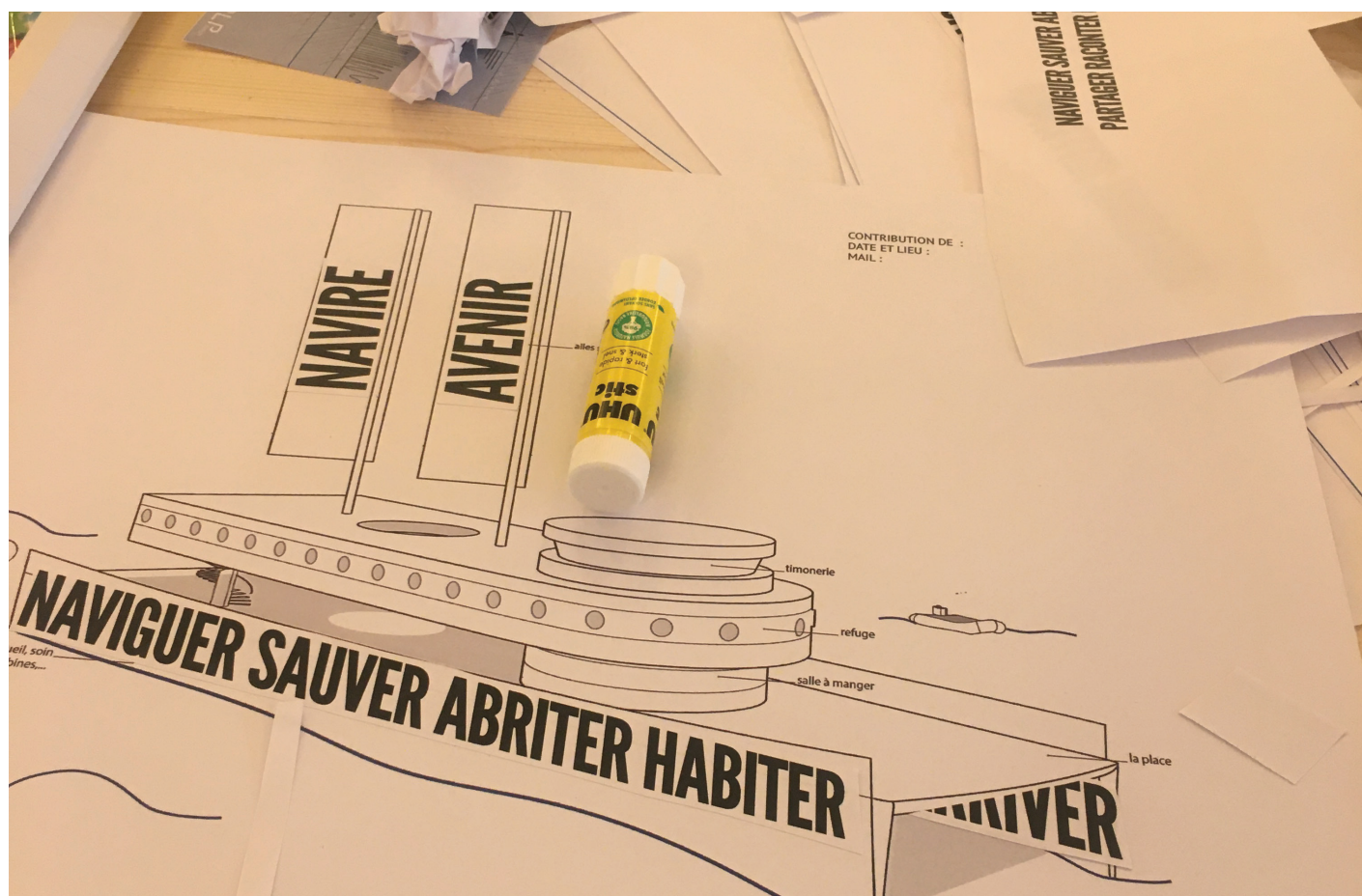

— **Quelle ancre pour l'Avenir ?**

domaine de recherche

naviguer / sauver : un outil pionnier de sauvetage en mer

équipe de recherche

non encore constituée



Détail de l'Aquarius, navire affrété par SOS Méditerranée, PEROU, 2018

— Comment les ailes solides peuvent-elles faire fonction d'écrans permettant de s'adresser au loin aux naufragés comme aux Européens sur le rivage ?

domaine de recherche

naviguer / sauver : un outil pionnier de sauvetage en mer

équipe de recherche

Ruedi Baur, Civic City ; Montreuil

Ruedi Baur
17.09.2021

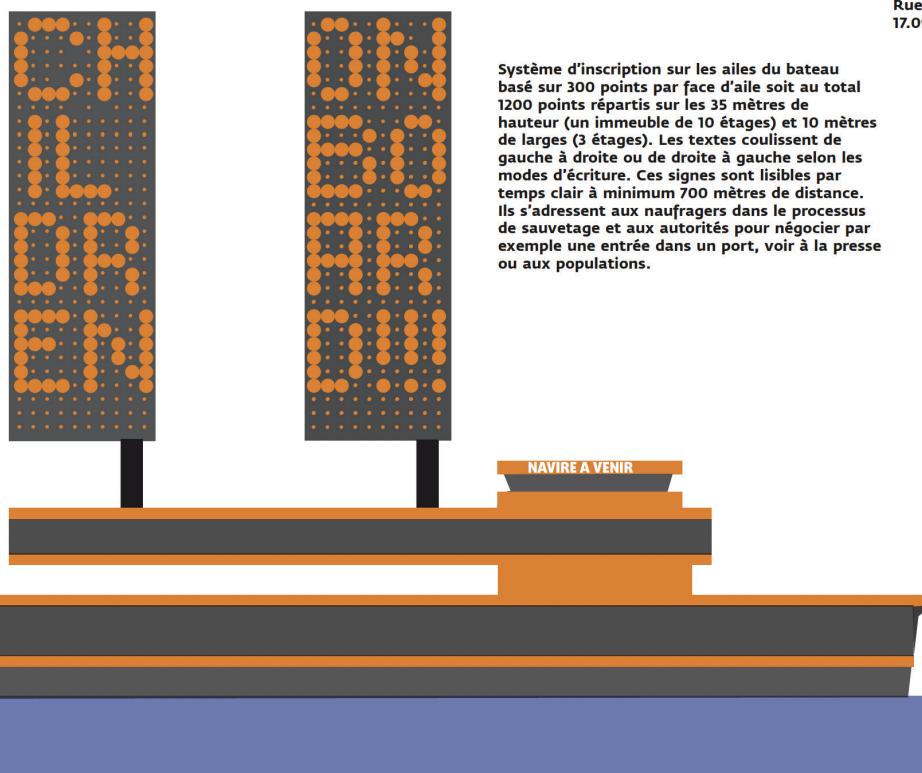

— Quels statuts rédiger pour la création d'une Société coopérative européenne susceptible de rassembler des citoyennes et des citoyens copropriétaires de l'Avenir ?

domaine de recherche

naviguer / sauver : un outil pionnier de sauvetage en mer

équipe de recherche

Wilfried Meynet, avocat ; Marseille



Des Actes. À Calais et tout autour. Témoignages de celles et ceux qui font l'hospitalité aujourd'hui en Europe.

— Quelles structures textiles sur le pont, réversibles et polyvalentes, pourront permettre aux rescapés de multiples usages : se tenir, étendre son linge, s'allonger, s'isoler ?

domaine de recherche

abriter / habiter : un refuge de haute mer

équipe de recherche

Toma Muteba Luntumbue, Linda Topic, Éric Chevalier, Anne Masson, Helen Vandevloet et les étudiants Bachelier 2 et Master 1 de l'Atelier de design textile de L'ENSAV la Cambre ; Bruxelles

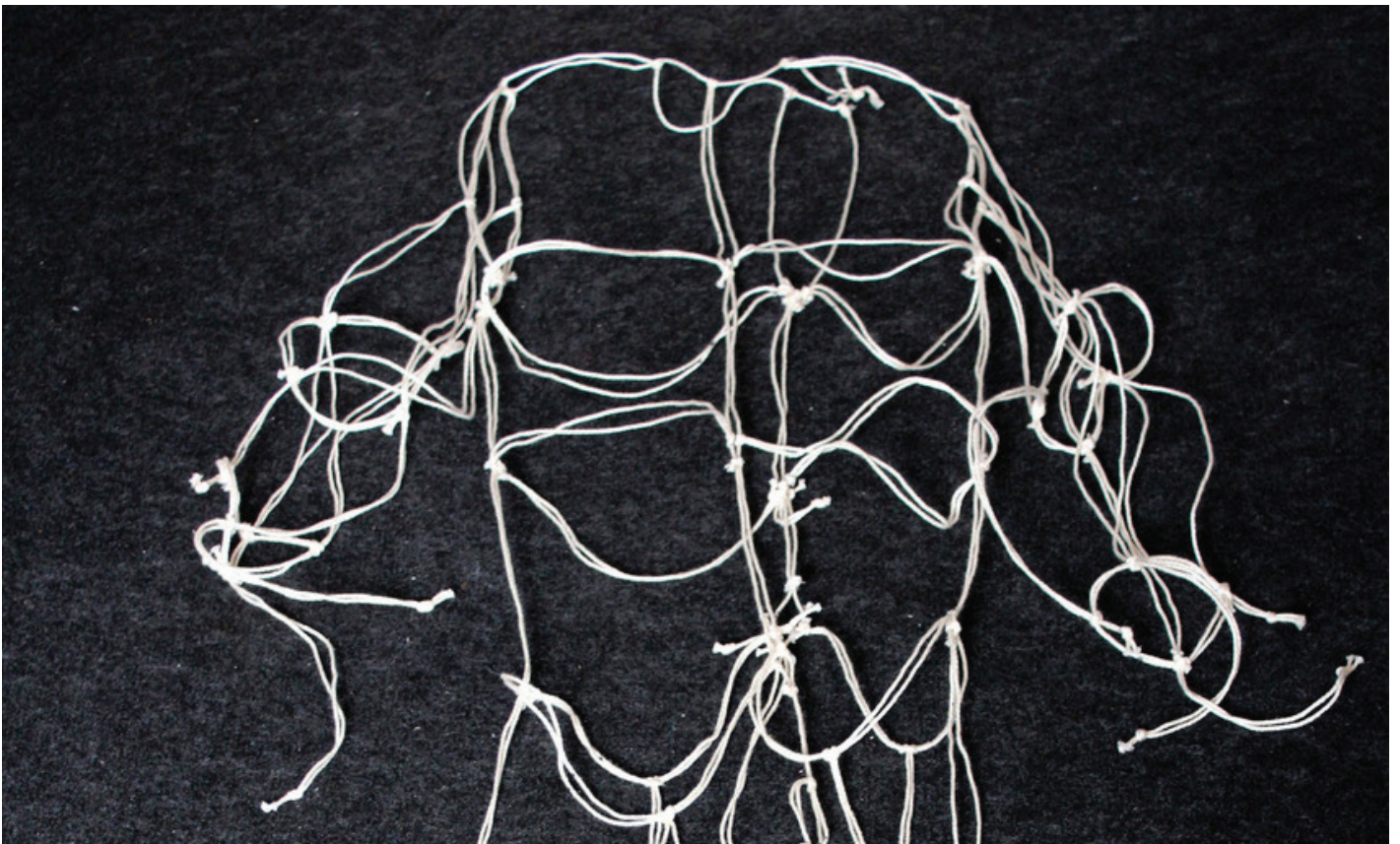

Pauline Santoni, La Cambre, 2016

— *Quelles cuisines pour un accueil chaleureux à bord de l'Avenir ?*

domaine de recherche

abriter / habiter : un refuge de haute mer

équipe de recherche

L'Observatoire de Capdenac, Derrière le hublot ; Capdenac



L'Observatoire de Capdenac, Derrière le hublot, Kristof Guez, 2021.

— Comment prendre soin, soigner, soutenir au quotidien les corps des sauveteurs comme les corps des rescapés ?

domaine de recherche

abriter / habiter : un refuge de haute mer

équipe de recherche

Mathilde Rouiller, Elsa Ricq-Amour ; Paris, Bordeaux



— Comment les rescapés peuvent-ils trouver sur le pont de l'Avenir un confort minimal et les conditions d'une intimité vitale ?

domaine de recherche

abriter / habiter : un refuge de haute mer

équipe de recherche

Justine Daquin, architecte, Caroline Lacroix, architecte, et le collectif interdisciplinaire Zéro ; Paris

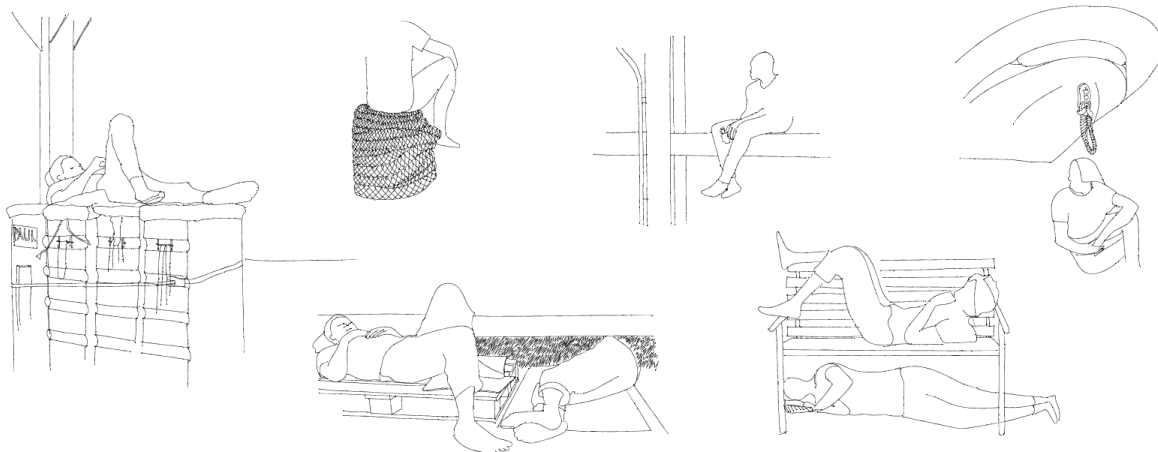

ACCUEILLIR LES CORPS, NOMBREUX, QUI SE LOGENT DANS CHAQUE RECOINS DU BATEAU

ET AMORTIR LEUR RENCONTRE AVEC LA MATÉRIALITÉ BRUTE DU BATEAU
EFFACER
APaiser LA BRUTALITÉ

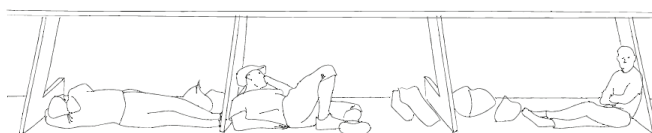

— Comment créer sur le pont de l'Avenir un environnement susceptible d'accueillir au mieux des personnes qui viennent de risquer leur vie ?

domaine de recherche

abriter / habiter : un refuge de haute mer

équipe de recherche

Les étudiants de la Sustainable design school ; Nice

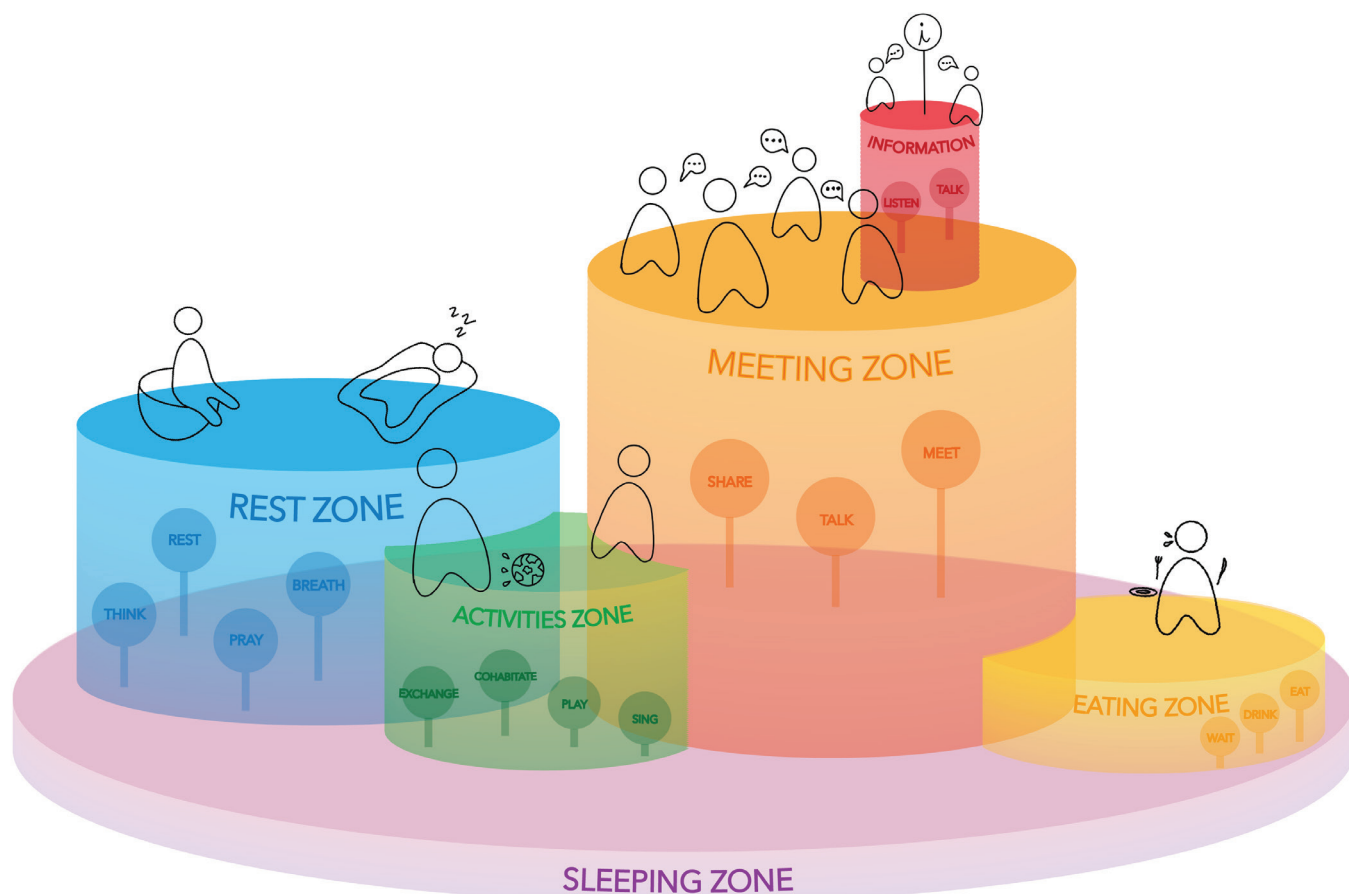

— Quels équipements déployer à bord de l'Avenir afin de faire de celui-ci une extension maritime de l'hôpital terrestre ?

domaine de recherche

abriter / habiter : un refuge de haute mer

équipe de recherche

Un collectif d'urgentistes et médecins de l'Assistance Publique / Hôpitaux de Marseille ; Marseille



Espace médical à bord de l'Aquarius, navire affrété par SOS Méditerranée, PEROU, 2018

— Quels espaces sanitaires et de soin créer pour le lieu du premier accueil ainsi que pour le pont refuge de l'Avenir ?

domaine de recherche

abriter / habiter : un refuge de haute mer

équipe de recherche

non encore constituée



Sanitaires, à bord de l'Aquarius, navire affrété par SOS Méditerranée, PEROU, 2018

— Quels vêtements, en provenance de quels circuits de dons, offrir aux rescapés de l’Avenir qui devront se séparer des leurs dans le lieu du premier accueil ?

domaine de recherche

abriter / habiter : un refuge de haute mer

équipe de recherche

non encore constituée



Flavio Gasperini / SOS MEDITERRANEE

— Comment concevoir l'acoustique et les aménagements de l'espace dédié aux enfants sur le pont refuge afin de leur permettre de s'extraire du quotidien, de l'angoisse et des tensions à bord ?

domaine de recherche

abriter / habiter : un refuge de haute mer

équipe de recherche

non encore constituée



— Quelles couvertures proposer aux rescapés dans l'espace refuge, quelle qualité, que tisser dans la matière de signes et de messages à leur adresse ?

domaine de recherche

abriter / habiter : un refuge de haute mer

équipe de recherche

non encore constituée



Flavio Gasperini / SOS MEDITERRANEE

— Quel espace spécifique créer pour une morgue qui accueillera 10 corps dans le pont nacelle de l'Avenir ?

domaine de recherche

abriter / habiter : un refuge de haute mer

équipe de recherche

non encore constituée



— Quels rideaux, de quelle matière, portant quelles inscriptions, pour obturer la cinquantaine de hublots du pont refuge ?

domaine de recherche

abriter / habiter : un refuge de haute mer

équipe de recherche

non encore constituée

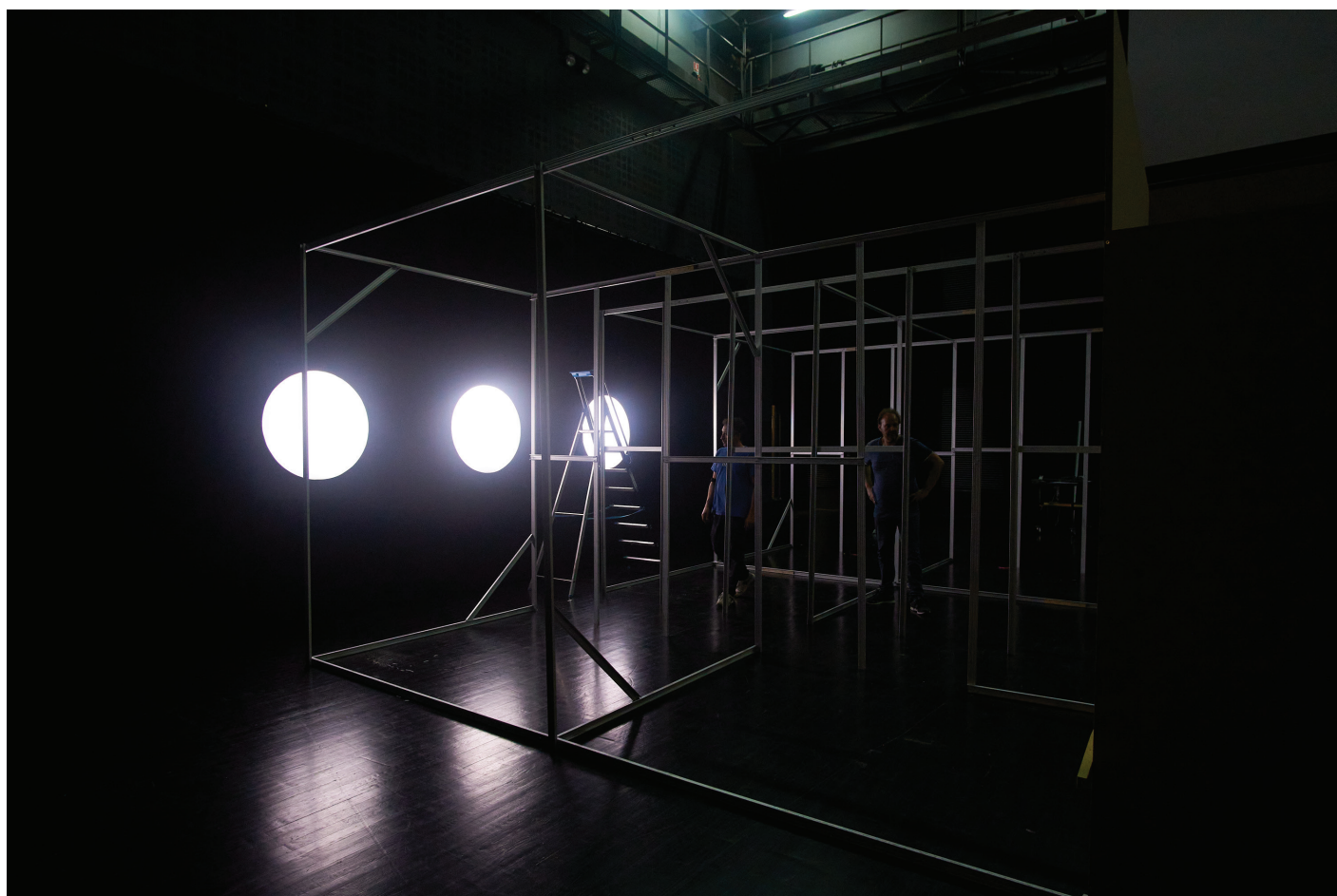

Représentation à échelle 1 du pont refuge de l'Avenir, workshop à ICI-Centre chorégraphique de Montpellier, Tara Ivanisévic, novembre 2021.

— Quelles veilleuses installer dans les modules sommeil du pont refuge ?

domaine de recherche

abriter / habiter : un refuge de haute mer

équipe de recherche

non encore constituée



Représentation à échelle 1 d'un module sommeil de l'Avenir, workshop à ICI-Centre chorégraphique de Montpellier, novembre 2021, Elsa Ricq-Amour

— Quelle qualité singulière envisager pour le lieu du premier accueil dans le pont nacelle de l’Avenir afin que celui-ci témoigne de toute la chaleur et de toute la tendresse nécessaires aux rescapés ?

domaine de recherche

abriter / habiter : un refuge de haute mer

équipe de recherche

non encore constituée

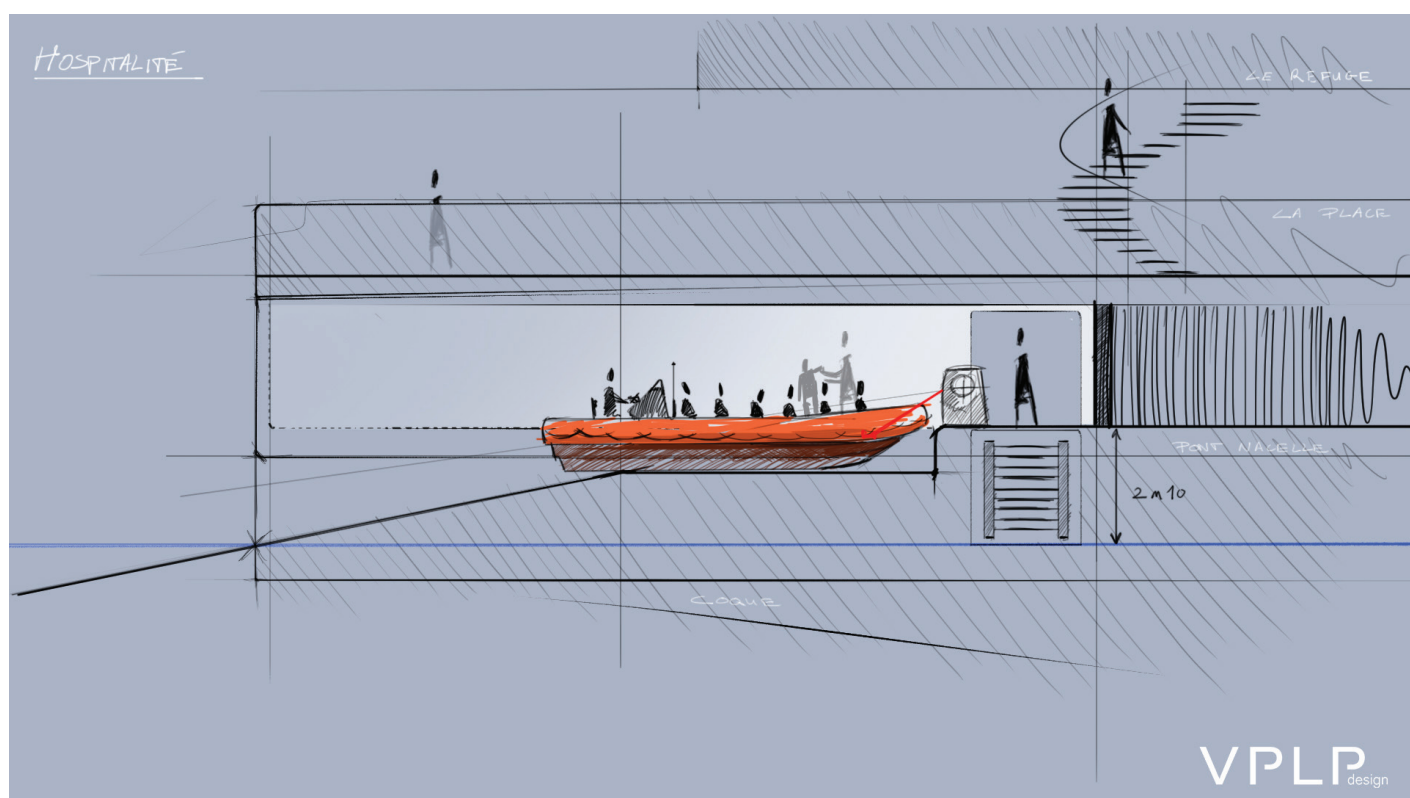

— Quels tapis mettre à disposition des rescapés pour la prière ou pour la simple constitution d'un espace intime à bord de l'Avenir ?

domaine de recherche

abriter / habiter : un refuge de haute mer

équipe de recherche

non encore constituée



Bukhara (red and white), Mona Hatoum, 2008

— Quelles qualités particulières (phonique, plastique, lumineuse) pour l'espace de parole du pont refuge afin que les rescapés y trouvent toute la sérénité nécessaire ?

domaine de recherche

abriter / habiter : un refuge de haute mer

équipe de recherche

non encore constituée



Espace médical dans l'Aquarius, navire affrété par SOS Méditerranée, PEROU, 2018

— Quel système de gestion des déchets installer à bord de l'Avenir ?

domaine de recherche

abriter / habiter : un refuge de haute mer

équipe de recherche

non encore constituée



— Quels espaces d'accueil dans le pont-refuge pour permettre à 370 rescapés d'y trouver le sommeil ?

domaine de recherche

abriter / habiter : un refuge de haute mer

équipe de recherche

Thierry Cabrera, Shani Breton, Yannick Delval, Tito JC Minart, techniciens de ICI-Centre chorégraphique de Montpellier ; Montpellier

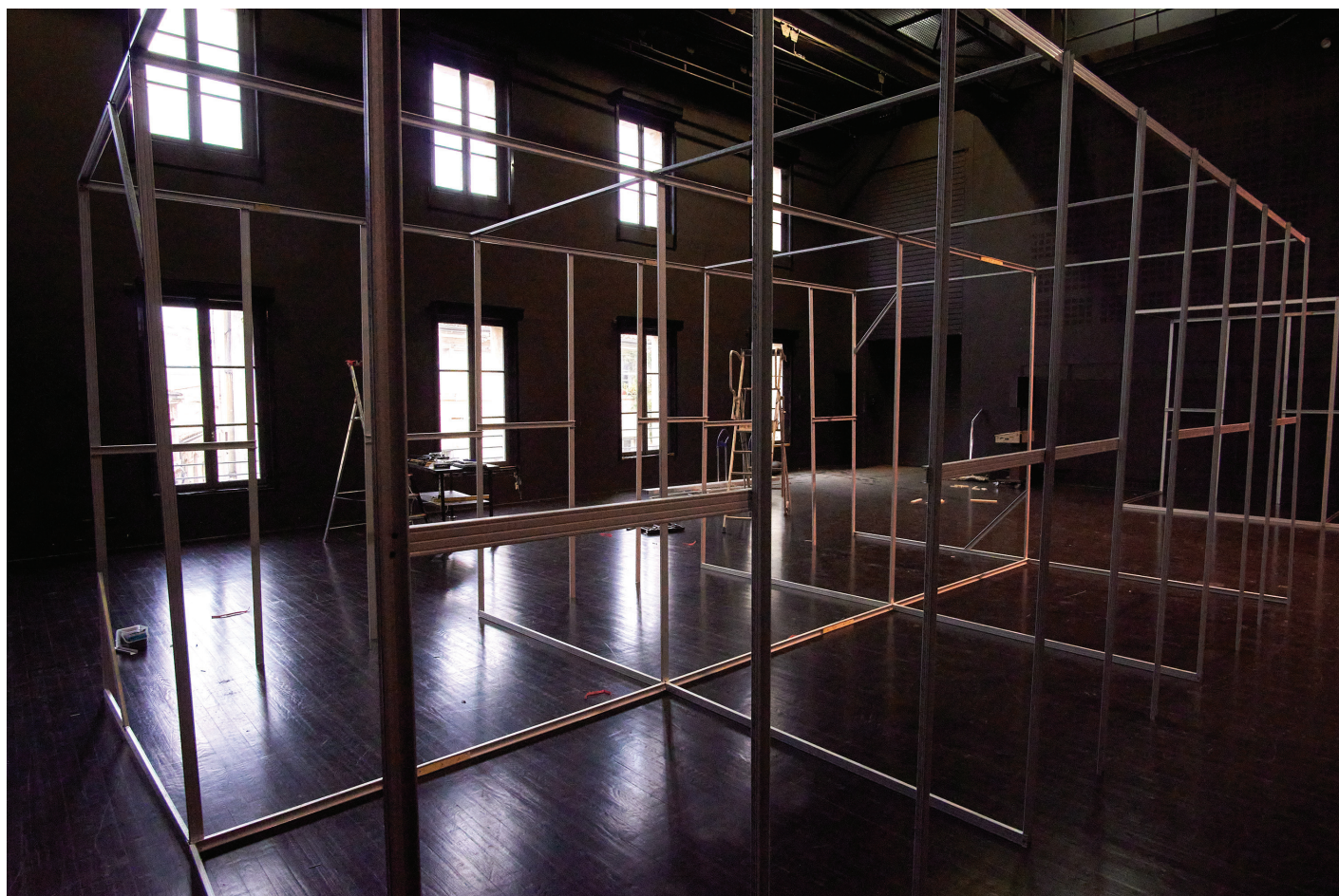

— Quelles assises sur le pont place pour permettre de multiples usages collectifs, semi-collectifs, ainsi que la position allongée si besoin d’y faire dormir des rescapés ?

domaine de recherche

abriter / habiter : un refuge de haute mer

équipe de recherche

Thierry Cabrera, Shani Breton, Yannick Delval, Tito JC Minart, techniciens de ICI-Centre chorégraphique de Montpellier ; Montpellier



— Quels gestes de soin et d'accompagnement au repos transmettre à bord de l'Avenir ?

domaine de recherche

abriter / habiter : un refuge de haute mer

équipe de recherche

Catherine Contour, chorégraphe, Valérie Joly, chanteuse, et les étudiants du Master Exerce du Centre chorégraphique de Montpellier ; Montpellier



— Quel support offrir à chacun des rescapés de l'Avenir afin de leur permettre de constituer une archive personnelle de leur vie à bord ?

domaine de recherche

abriter / habiter : un refuge de haute mer

équipe de recherche

Oriane Chicha, étudiante à l'École supérieure d'art de Lorraine ; Metz

CARNET de BORD

- garder une trace.



1 Leporello
détachable



1 stylo

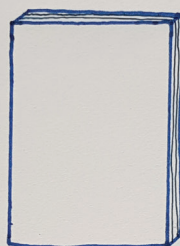

1 cahier

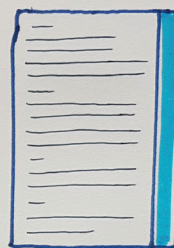

1 double-
page avec
informations
+ plan bateau

Un carnet format poche pour consigner, dessiner et s'informer. Le leporello - différent pour chaque naufragé - est à détacher et accrocher au mur ou à reconstituer avec l'aide des autres à bord.

— *Comment designer le Welcome Kit afin que les rescapés se sentent les bienvenus à bord de l'Avenir ?*

domaine de recherche

abriter / habiter : un refuge de haute mer

équipe de recherche

Jan Piechota, Gosia Warrink et les étudiants de la Polish-Japanese Academy of Information Technology of Warsaw, de la Berlin University of the Arts et de la Salzburg University of Applied Sciences ; Varsovie, Berlin, Salzbourg



— Au rescapé, acteur de sa trajectoire, devenu carte et boussole, quel vêtement offrir lui permettant de se réconforter et de trouver refuge en s'habitant lui-même ?

domaine de recherche

abriter / habiter : un refuge de haute mer

équipe de recherche

Amandine Patin, étudiante à l'École supérieure d'art du Port de la Réunion



— Quelles solutions industrielles inventer en termes de conditionnement, transport, conservation, afin d'approvisionner l'Avenir en nourriture ?

domaine de recherche

abriter / habiter : un refuge de haute mer

équipe de recherche

Les étudiants du cours de projet Nourrir l'Avenir, de Sciences Po Lyon



Claire Juchat / SOS MEDITERRANEE

— Quel kit d'hygiène mettre à disposition des rescapés de l'Avenir afin de leur permettre les gestes de soin quotidiens et intimes essentiels au recouvrement de leur dignité ?

domaine de recherche

abriter / habiter : un refuge de haute mer

équipe de recherche

Les étudiants de l'École supérieure d'art de Lorraine – Metz

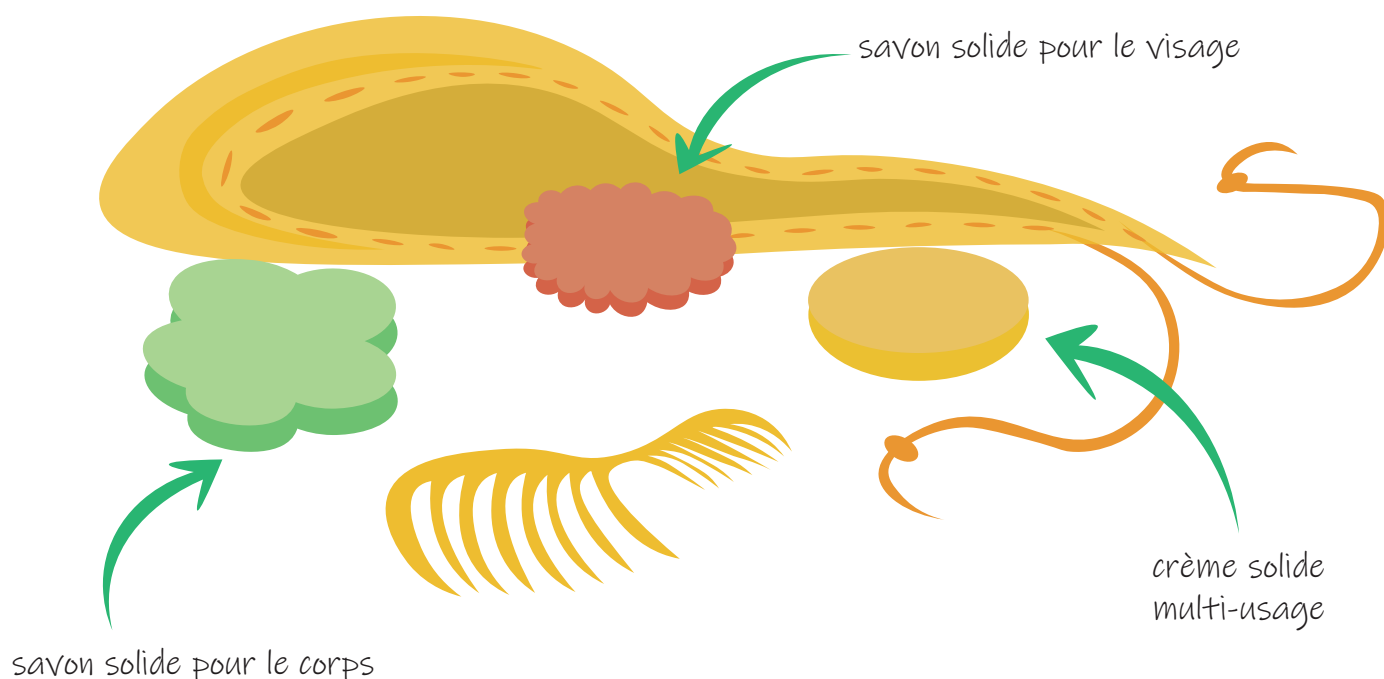

— Quel petit carnet de bord glisser dans le kit d'accueil à destination des rescapés ?

domaine de recherche

abriter / habiter : un refuge de haute mer

équipe de recherche

Alexandre Périgot et les étudiants de l'École supérieure d'art et de design de Valenciennes

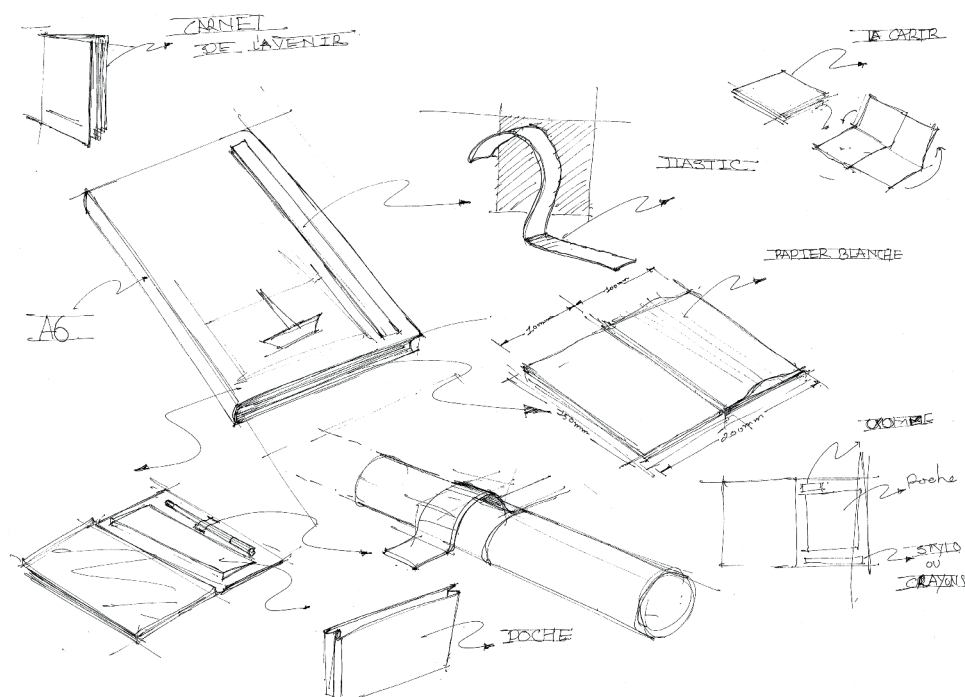

— Quels rideaux aménager telles des enveloppes pour ménager des espaces d'intimité ?

domaine de recherche

abriter / habiter : un refuge de haute mer

équipe de recherche

Clémence Mestrot, Clara Aignan de l'Université Bordeaux-Montaigne

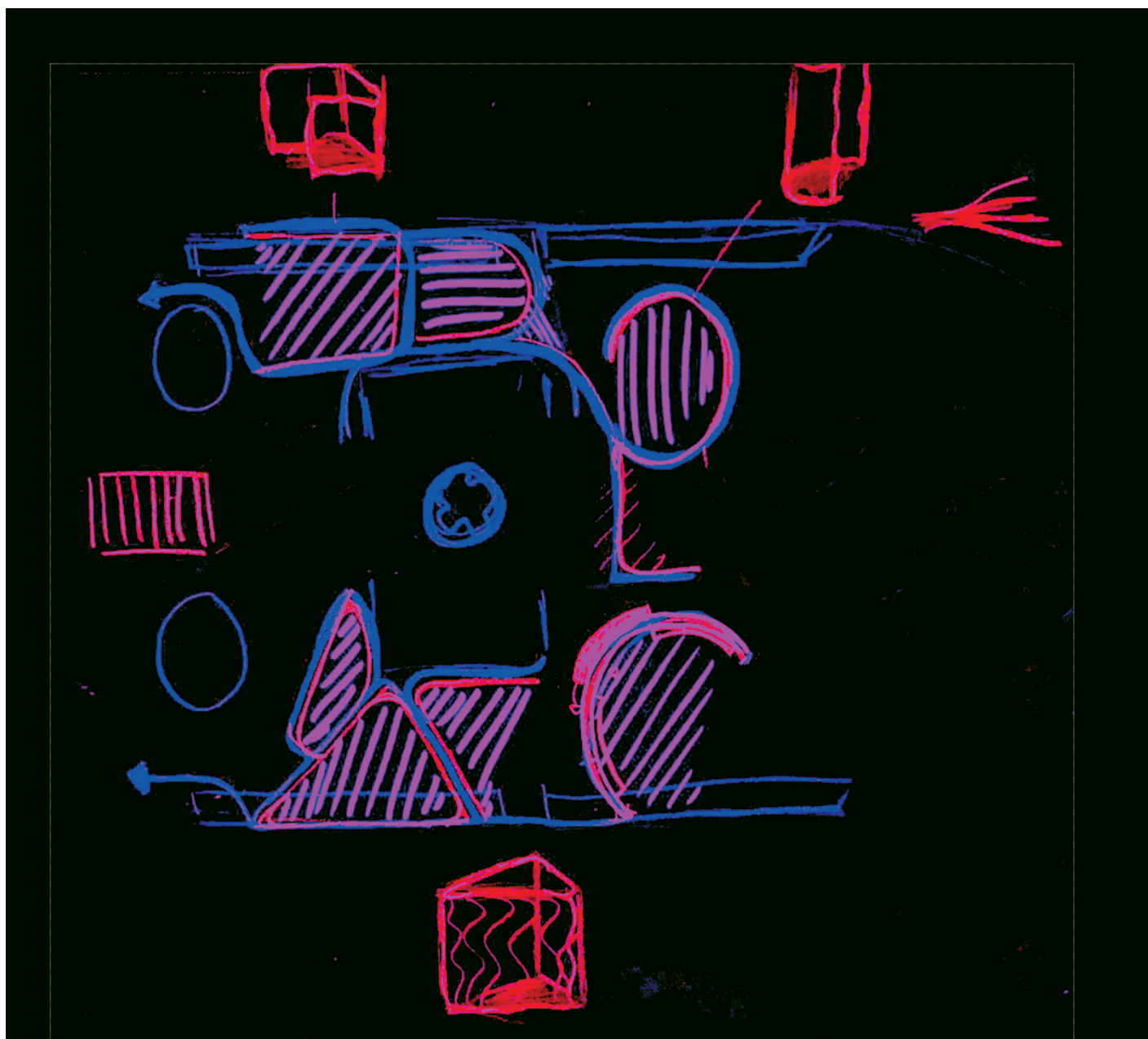

— Comment humaniser le kit d'accueil par la création singulière de l'objet ?

domaine de recherche

abriter / habiter : un refuge de haute mer

équipe de recherche

Les étudiants de Licence 3 Design de l'Université Bordeaux-Montaigne



— **Comment satisfaire par un objet nomade le besoin élémentaire du repos ?**

domaine de recherche

abriter / habiter : un refuge de haute mer

équipe de recherche

Lucas Kleinholtz, Marie-Sarah Mongendre, Thaïs Medal, Elodie Langlois et Maëlyls Pelissier de l'Université Bordeaux-Montaigne



— Comment s'appropriier par les sens 4m² d'intimité ?

domaine de recherche

abriter / habiter : un refuge de haute mer

équipe de recherche

Insa Toure, Nina Privat, Michaël Suire et Stephen Nicolas
de l'Université Bordeaux-Montaigne

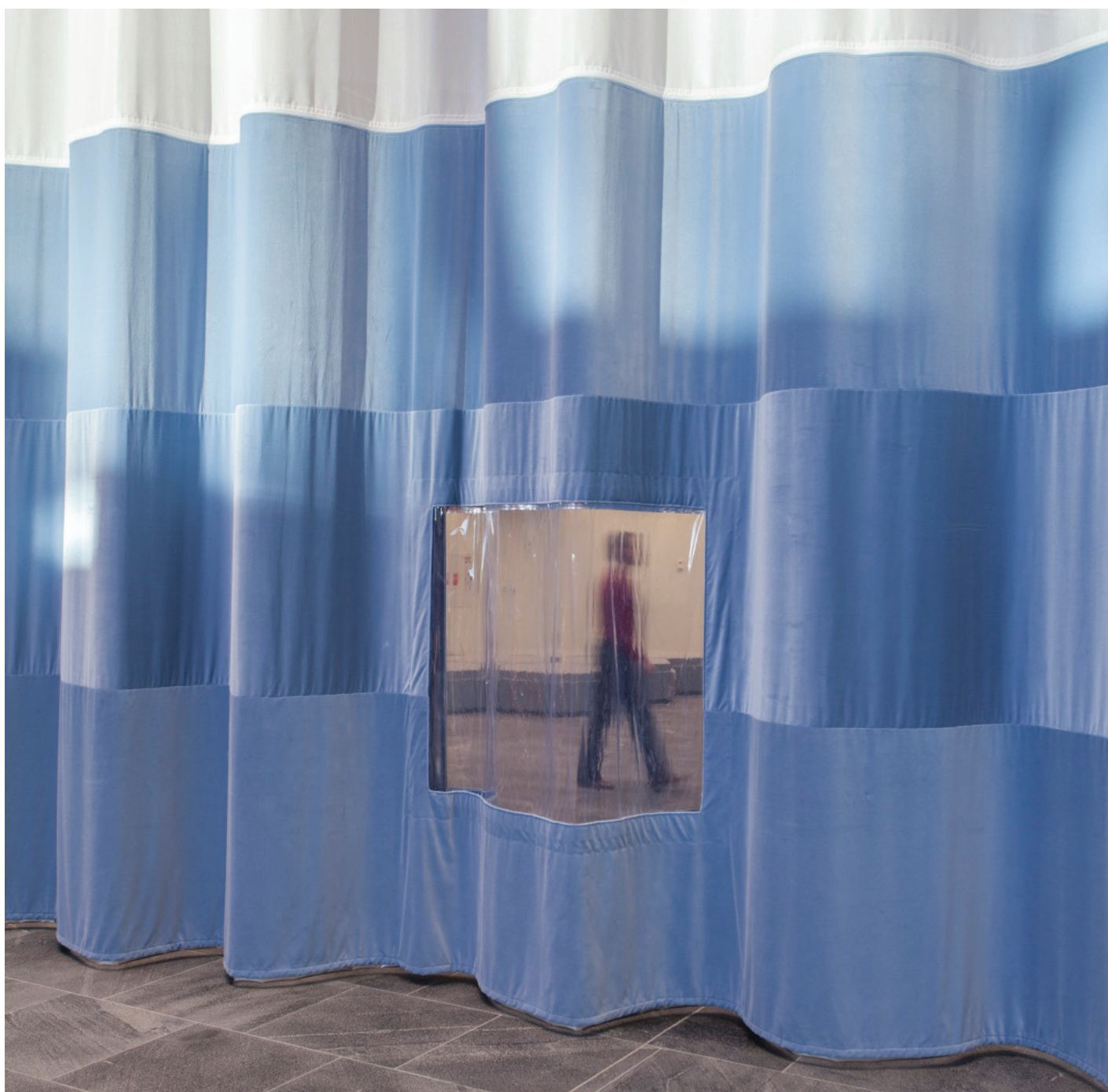

— Comment le langage du tissu peut répondre au langage du corps ?

domaine de recherche

abriter / habiter : un refuge de haute mer

équipe de recherche

Clémence Dievart, Killian Hasté, Amélyne Gauthier de la
Licence Design de l'Université Bordeaux-Montaigne



— Comment trouver refuge dans le refuge, le calme dans la tempête, le confort dans le réconfort ?

domaine de recherche

abriter / habiter : un refuge de haute mer

équipe de recherche

Maëlle Berthoumieu ; Bruxelles

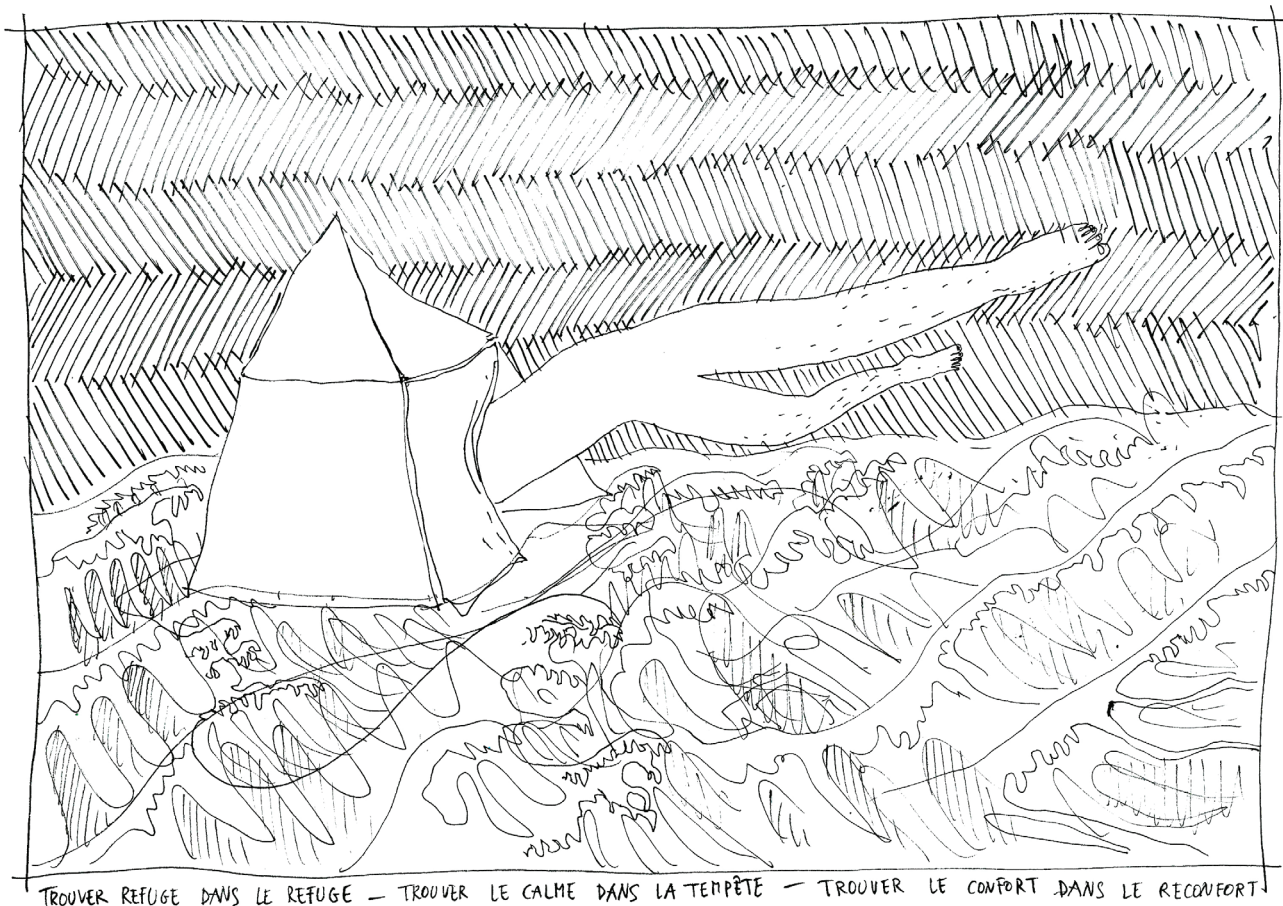

TROUVER REFUGE DANS LE REFUGE — TROUVER LE CALME DANS LA TEMPÊTE — TROUVER LE CONFORT DANS LE RÉCONFORT

— Dans l'espace restreint du navire, comment concevoir un espace médical modulaire permettant interventions chirurgicales d'urgence comme soins les plus élémentaires ?

domaine de recherche

abriter / habiter : un refuge de haute mer

équipe de recherche

Alejandra Amenabar, Ian Tidy, Denisse Lizama, Christian Powditch, Catalina Howard, Camilla Pena, Bernadita Jimenez, Valentina Bella et les étudiants de la Facultad de Diseno, Universidad del Desarrollo ; Santiago du Chili

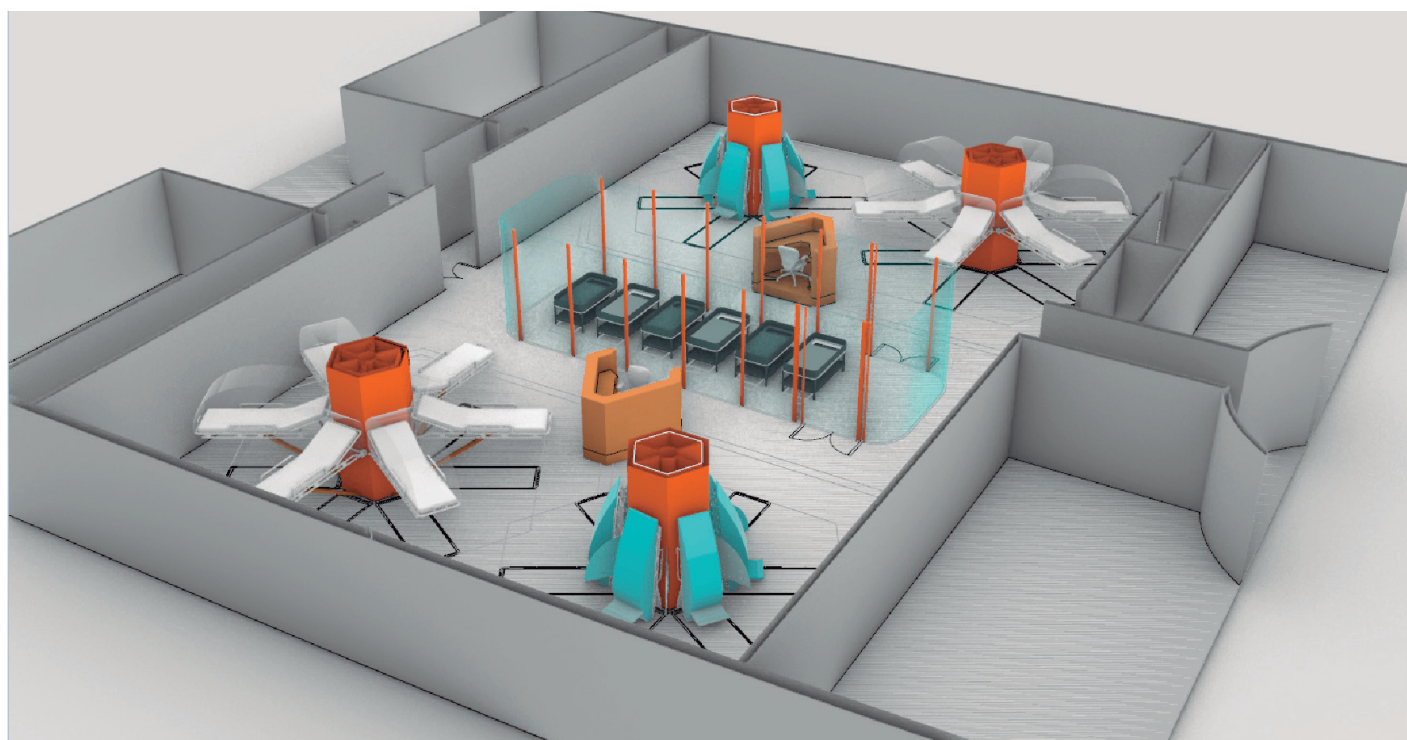

— Comment créer un espace de distribution et de partage des repas qui conduise chacune et chacun à se sentir dans un environnement familial ?

domaine de recherche

abriter / habiter : un refuge de haute mer

équipe de recherche

Alejandra Amenabar, Ian Tidy, Denisse Lizama, Christian Powditch, Catalina Howard, Camilla Pena, Bernadita Jimenez, Valentina Bella et les étudiants de la Facultad de Diseno, Universidad del Desarrollo ; Santiago du Chili



— Comment concevoir un espace de jeu pour répondre au traumatisme des enfants secourus ?

domaine de recherche

abriter / habiter : un refuge de haute mer

équipe de recherche

Alejandra Amenabar, Ian Tidy, Denisse Lizama, Christian Powditch, Catalina Howard, Camilla Pena, Bernadita Jimenez, Valentina Bella et les étudiants de la Facultad de Diseno, Universidad del Desarrollo ; Santiago du Chili

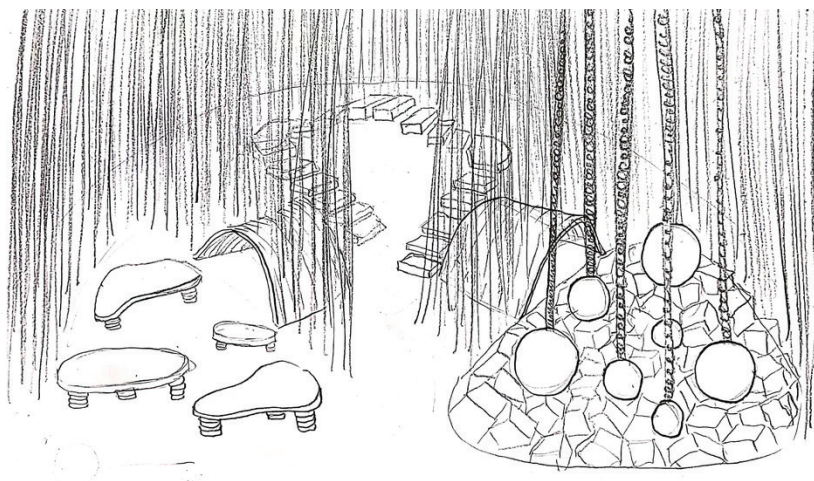
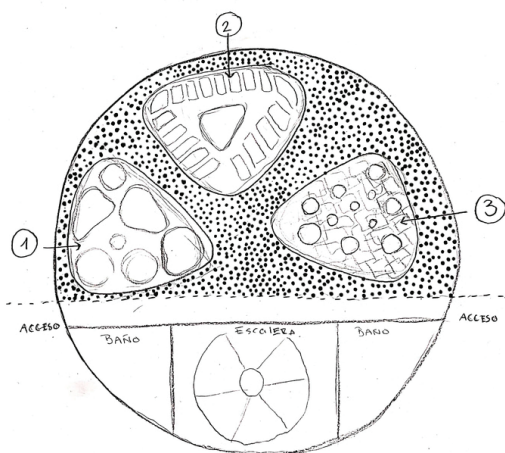
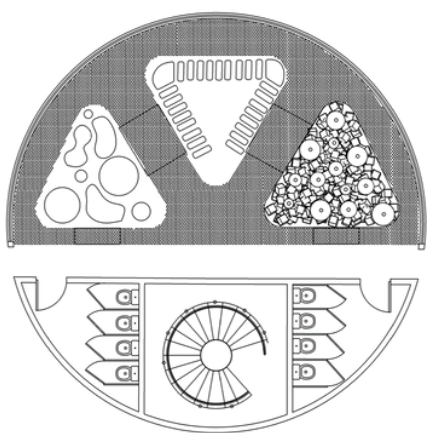

— Quels doudous et peluches offrir aux enfants en âge d'avoir besoin d'un tel réconfort ?

domaine de recherche

abriter / habiter : un refuge de haute mer

équipe de recherche

à constituer



Flavio Gasperini / SOS MEDITERRANEE

À bord de l'Ocean Viking, Flavio Gasperini, 2021

— Quelle place pour l'intimité au sein de l'espace collectif du refuge ?

domaine de recherche

abriter / habiter : un refuge de haute mer

équipe de recherche

Alejandra Amenabar, Ian Tidy, Denisse Lizama, Christian Powditch, Catalina Howard, Camilla Pena, Bernadita Jimenez, Valentina Bella et les étudiants de la Facultad de Diseno, Universidad del Desarrollo ; Santiago du Chili



— Quels espaces et quels ustensiles seront nécessaires à bord de l’Avenir pour préparer et consommer la nourriture ?

domaine de recherche

abriter / habiter : un refuge de haute mer

équipe de recherche

Les étudiants du cours de projet Nourrir l’Avenir, de Sciences Po Lyon



Espace cuisine à bord de l'Aquarius, navire affrété par SOS Méditerranée, 2018

— Comment permettre aux rescapés de laisser un message à bord et d'ainsi le transmettre à celles et ceux qui seront demain secourus par l'Avenir ?

domaine de recherche

partager / raconter : une place publique méditerranéenne

équipe de recherche

Aguinaldo Dos Santos, Larissa Namisaki, Leticia Chinen, Lucas Santana, Sofia Witzler, Thiago dos Santos, Yana Preisler, Marta Pachocka, enseignants et étudiants du Design and sustainability research center, UFPR ; Curitiba

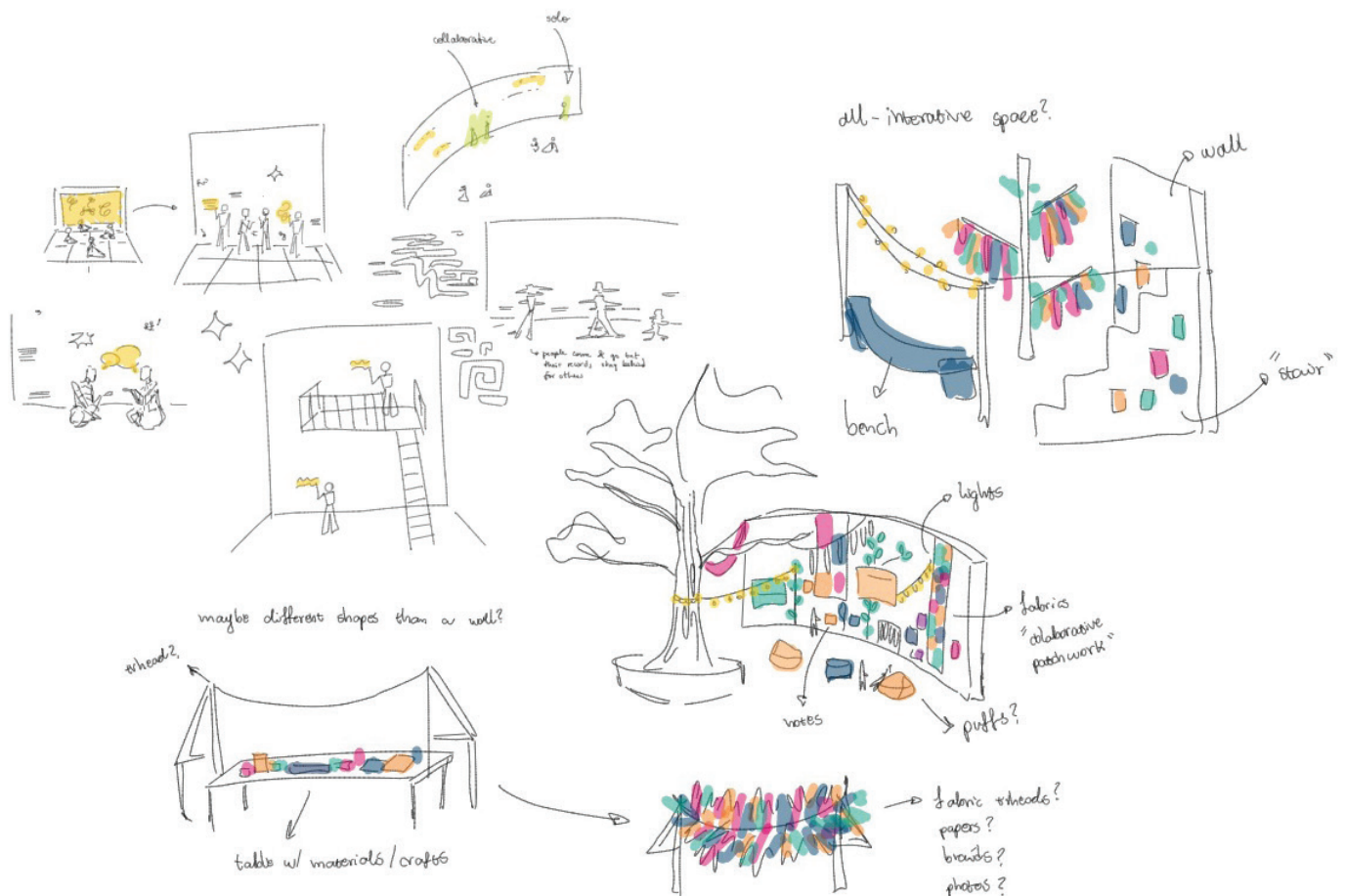

— Comment permettre aux rescapés de créer une mémoire de leur vie passée à bord de l’Avenir ?

domaine de recherche

partager / raconter : une place publique méditerranéenne

équipe de recherche

Daniela D’Avanzo, Salvatore Zingale et les étudiants de
la Scuola del Design, Politecnico di Milano ; Milan



Naviguer dans la mer couleur vin vers des gens d'autres langues. (Odyssée I, 183)

— Quels aménagements du pont de l'Avenir imaginer à partir de l'expérimentation physique et de la mesure de son étendue par les corps ?

domaine de recherche

partager / raconter : une place publique méditerranéenne

équipe de recherche

Charlotte Cauwer, Anouck Degorce, Sabryn Daïki, Joanne Cuny, Elisa Rey, architectes et designeuses indépendantes, et les sociologues et géographes du Laboratoire Transfert ; Rezé-Nantes



— Comment aménager un espace serein dans lequel chacun.e pourra échanger, se raconter, partager, écouter ?

domaine de recherche

partager / raconter : une place publique méditerranéenne

équipe de recherche

Adèle Bardot, Margaux Lestavel, Louise Archer, Elsa Micheau, Lara Mastrantonio du Master Projets culturels dans l'espace public, École des arts de la Sorbonne, Université Paris 1 ; Paris



— Quelle place pour l'hospitalité à l'intérieur et à l'extérieur de l'Avenir ?

domaine de recherche

partager / raconter : une place publique méditerranéenne

équipe de recherche

Androula Michael, Nikos Charalambidis, Sokratis Sokratous, du
Centre de recherche en arts et esthétique - UPJV et de l'Athens
school of fine arts ; Amiens et Athènes

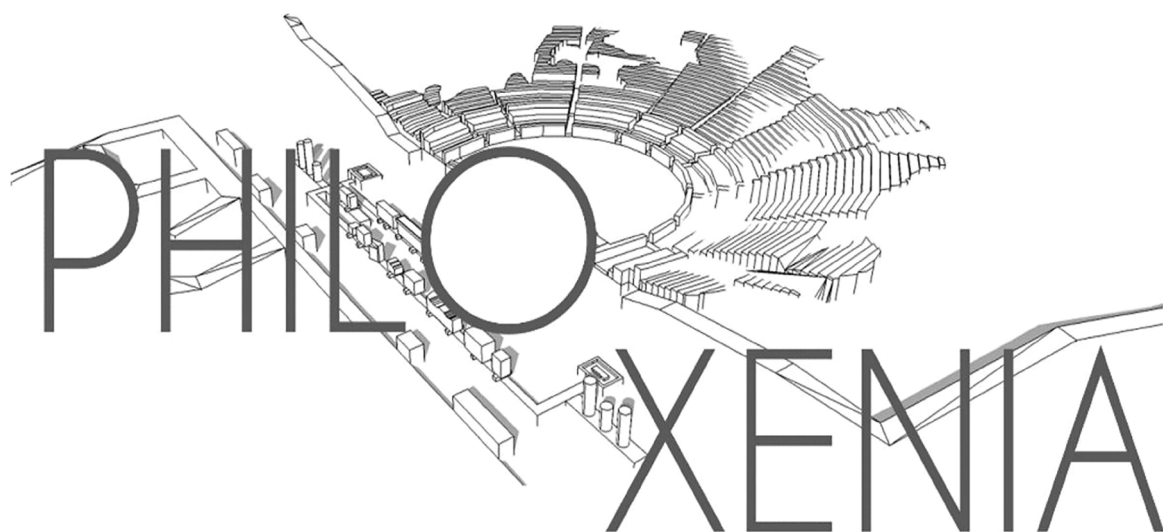

— Quels jeux, livres, films proposer aux enfants, notamment dans l'espace dédié à leur accueil à l'avant du pont refuge de l'Avenir ?

domaine de recherche

partager / raconter : une place publique méditerranéenne

équipe de recherche

non encore constituée



— Quels signes plurilingues (arabe, persan, ourdou, farsi, bengali, tingrynia, somali, anglais, français) développer à bord afin que chacune et chacun se sente pleinement habitant de l'Avenir ?

domaine de recherche

partager / raconter : une place publique méditerranéenne

équipe de recherche

Thomas Huot-Marchand, Morgane Pierson, Emilie Aurat, Fernando Caro, Sina Fakour de l'Atelier national de recherche typographique, 3^e cycle de l'École d'art et de design de Nancy, et Bissan Abazid, Mohammad Abul Kalam Azad, Kadija El Goufi, Satyan Jha, traduction, Amir Moghani, Aman Mohammad Said du Diplôme Universitaire Hospitalité, Migrations, Médiation de l'INALCO ; Nancy et Paris

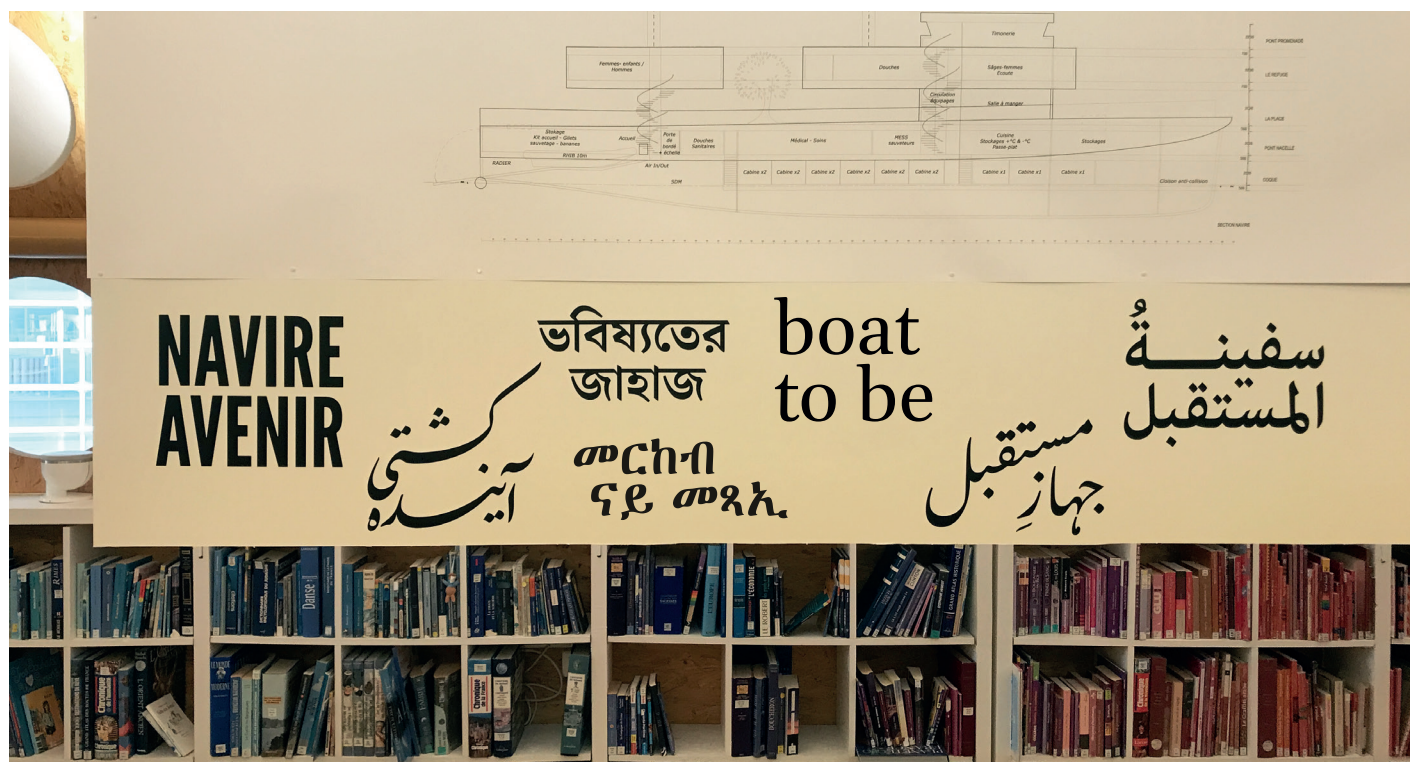

— *Quel arbre et quel jardin au beau milieu de l'Avenir afin d'y inscrire une parcelle de la terre désirée ?*

domaine de recherche

partager / raconter : une place publique méditerranéenne

équipe de recherche

Gilles Clément ; Crozant

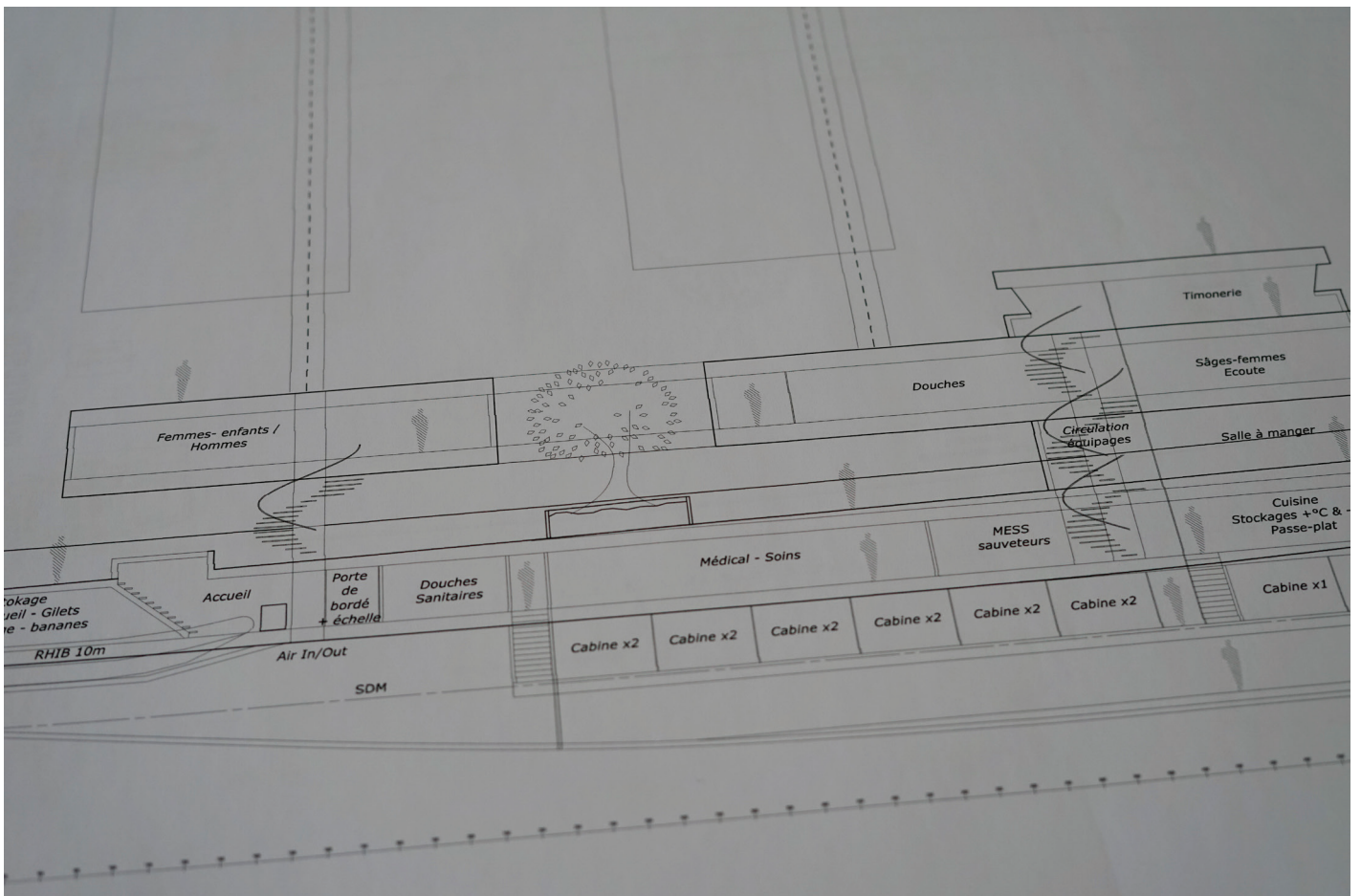

Un jardin au beau milieu, détail de la coupe de l'Avenir, 2021

— Comment améliorer la communication malgré la barrière des langues à bord de l'Avenir ?

domaine de recherche

partager / raconter : une place publique méditerranéenne

équipe de recherche

Jan Piechota, Gosia Warrink et les étudiants de la Polish-Japanese Academy of Information Technology of Warsaw, de la Berlin University of the Arts et de la Salzburg University of Applied Sciences ; Varsovie, Berlin, Salzbourg



— Quels outils mettre à disposition des enfants à bord de l'Avenir afin qu'ils puissent jouer et exprimer non verbalement leurs sentiments ?

domaine de recherche

partager / raconter : une place publique méditerranéenne

équipe de recherche

Jan Piechota, Gosia Warrink et les étudiants de la Polish-Japanese Academy of Information Technology of Warsaw, de la Berlin University of the Arts et de la Salzburg University of Applied Sciences ; Varsovie, Berlin, Salzbourg



IDLE



NERVOUS



HAPPY

— **Comment installer à bord une fresque interactive et musicale permettant de créer d'autres situations de vie commune ?**

domaine de recherche

partager / raconter : une place publique méditerranéenne

équipe de recherche

Amélie Bardet, étudiante à l'École supérieure d'art de Lorraine ; Metz

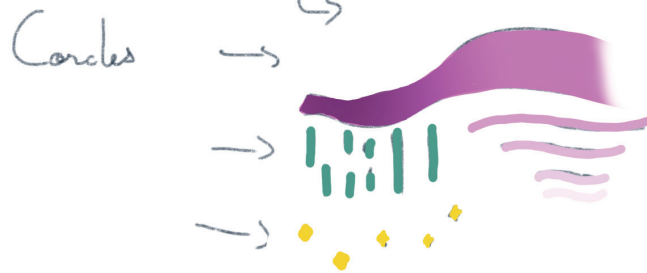
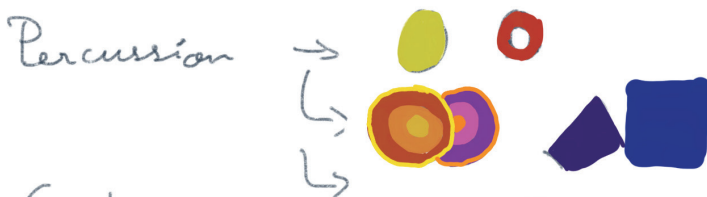

Les instruments seront fixés à la fresque par-dessus la peinture correspondante.

— Quels tapis de sol créer à destination des enfants qui se réuniront dans l'espace qui leur est dédié à l'avant du pont refuge ?

domaine de recherche

abriter / habiter : un refuge de haute mer

équipe de recherche

non encore constituée



Flavio Gasperini / SOS MEDITERRANEE

— Comment créer sur le navire un « monument aux personnes secourues » pour célébrer la vie et chaque vie humaine sauvée et rendre hommage aux gestes d'hospitalité ?

domaine de recherche

partager / raconter : une place publique méditerranéenne

équipe de recherche

Perrine Rousselet et Franky Niamsi ; Rouen



Mémorial de l'holocauste à Berlin

— Comment créer un pont place habitable sans restriction d'âge, de sexe, de genre, de culture, et permettre ainsi la constitution d'une communauté plurielle à bord ?

domaine de recherche

partager / raconter : une place publique méditerranéenne

équipe de recherche

Alejandra Amenabar, Ian Tidy, Denisse Lizama, Christian Powditch, Catalina Howard, Camilla Pena, Bernadita Jimenez, Valentina Bella et les étudiants de la Facultad de Diseño, Universidad del Desarrollo ; Santiago du Chili

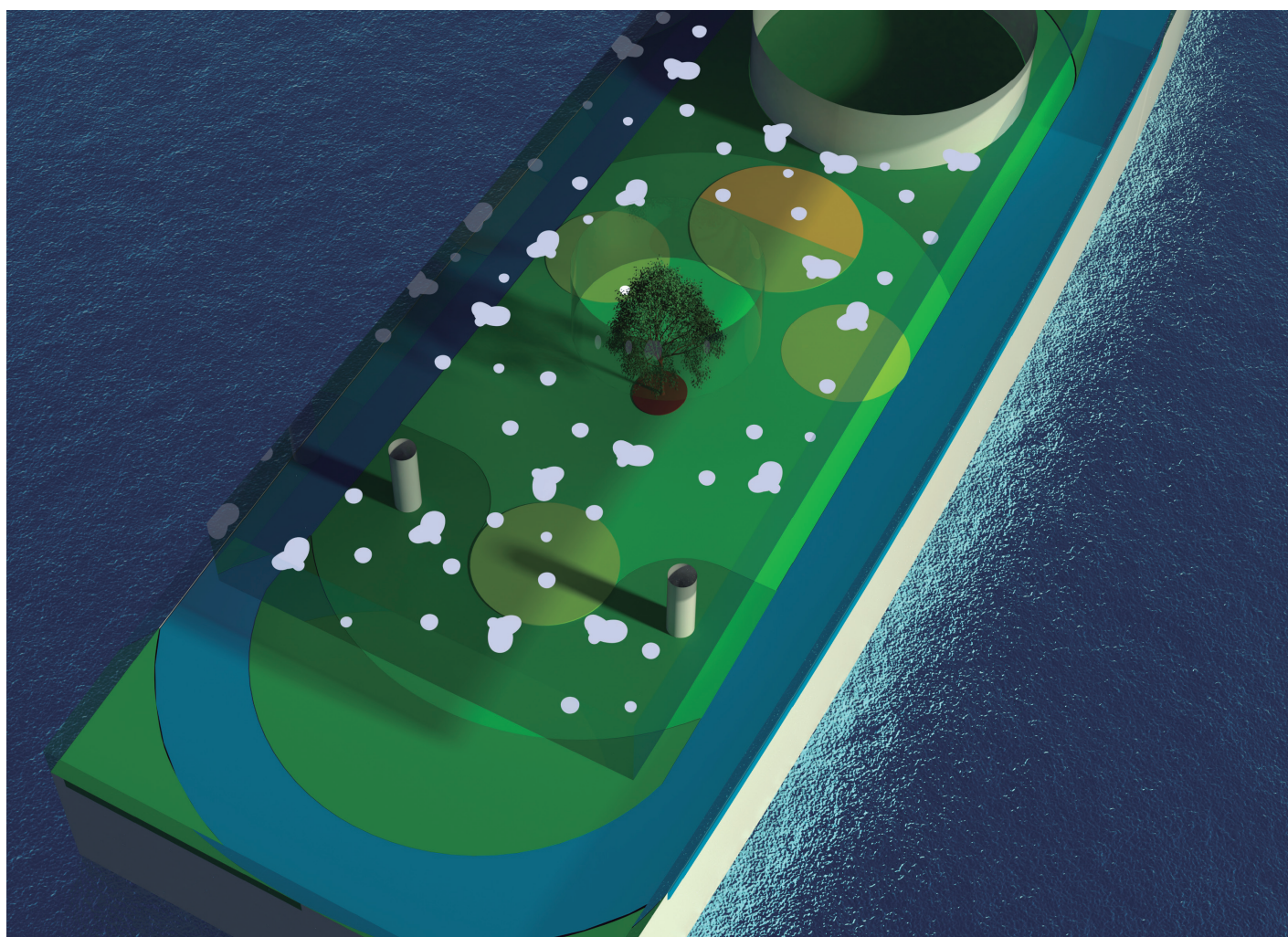

— Quels jeux de construction proposer aux enfants pour les distraire et les familiariser avec l'Avenir ?

domaine de recherche

partager / raconter : une place publique méditerranéenne

équipe de recherche

Les étudiants de l'École supérieure d'art de Lorraine - Metz

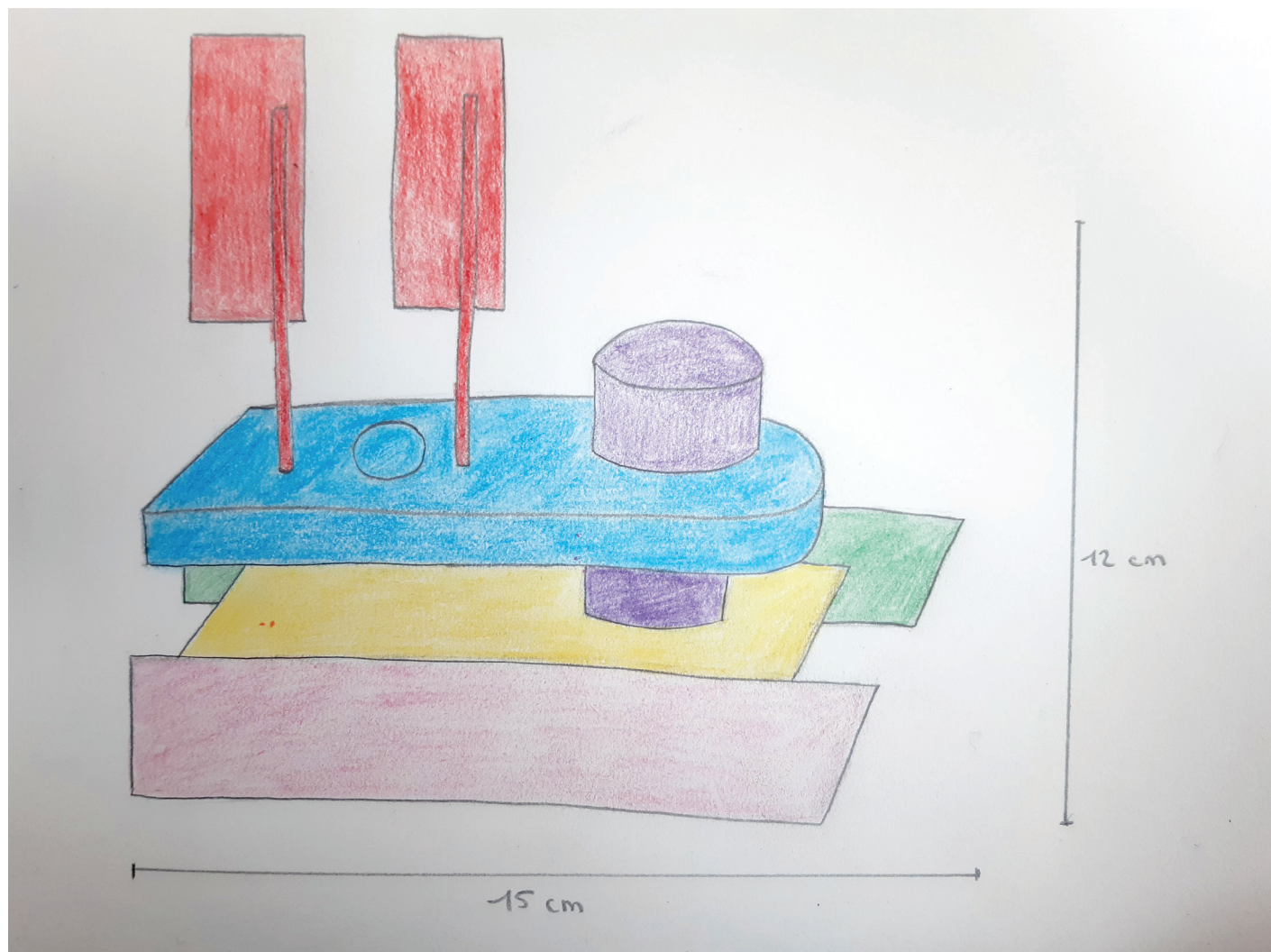

— Quelles œuvres confiées par des artistes pour le projet, « œuvres d'hospitalité à destination de l'Avenir », reproduire dans certains espaces de l'Avenir ?

domaine de recherche

partager / raconter : une place publique méditerranéenne

équipe de recherche

Alexandre Périgot et les étudiants de l'École supérieure d'art et de design de Valenciennes



— *Comment inviter au jeu, sans l'imposer, sur un navire de sauvetage ?*

domaine de recherche

partager / raconter : une place publique méditerranéenne

équipe de recherche

Julie Benis, Servane Boudon, Clara Giverne, Alice Lepert, Violette Pasques, Marion Raud et Amélie Shen de l'Université Bordeaux-Montaigne



— Comment penser le plurilinguisme dans la signalétique à bord pour rendre le cheminement plus sensible et accueillant ?

domaine de recherche

partager / raconter : une place publique méditerranéenne

équipe de recherche

Doucet Alexis, Girargeau Célia, Boughaba Norhane, Cheze Emme, Solnon Morgan et Rautureau Tina de l'Université Bordeaux-Montaigne



— Comment apprendre à l'enfant à crayonner dans un milieu aquatique ?

domaine de recherche

partager / raconter : une place publique méditerranéenne

équipe de recherche

Jérémy Lyonnet, Erwan Lhermitte, Samuel Wolf de la Licence Design de l'Université Bordeaux-Montaigne

² apprendre à l'enfant à crayonner dans un milieu aquatique



Learn the child to draw in an aquatic environment



Du croquis au dessin vectoriel... pour devenir un modèle de coloriage, à réaliser sur la contrainte des vagues

— Comment l'accueil peut faire ressentir la chaleur de la vie ?

domaine de recherche

partager / raconter : une place publique méditerranéenne

équipe de recherche

Clémence Dievert, Killian Hasté, Amélyne Gauthier de la
Licence Design de l'Université Bordeaux-Montaigne



— Comment proposer un divertissement ludique et créatif aux rescapés sur le pont place par le biais des éléments qui lui sont propres ?

domaine de recherche

partager / raconter : une place publique méditerranéenne

équipe de recherche

Samuel Wolf de la Licence Design de l'Université Bordeaux-Montaigne

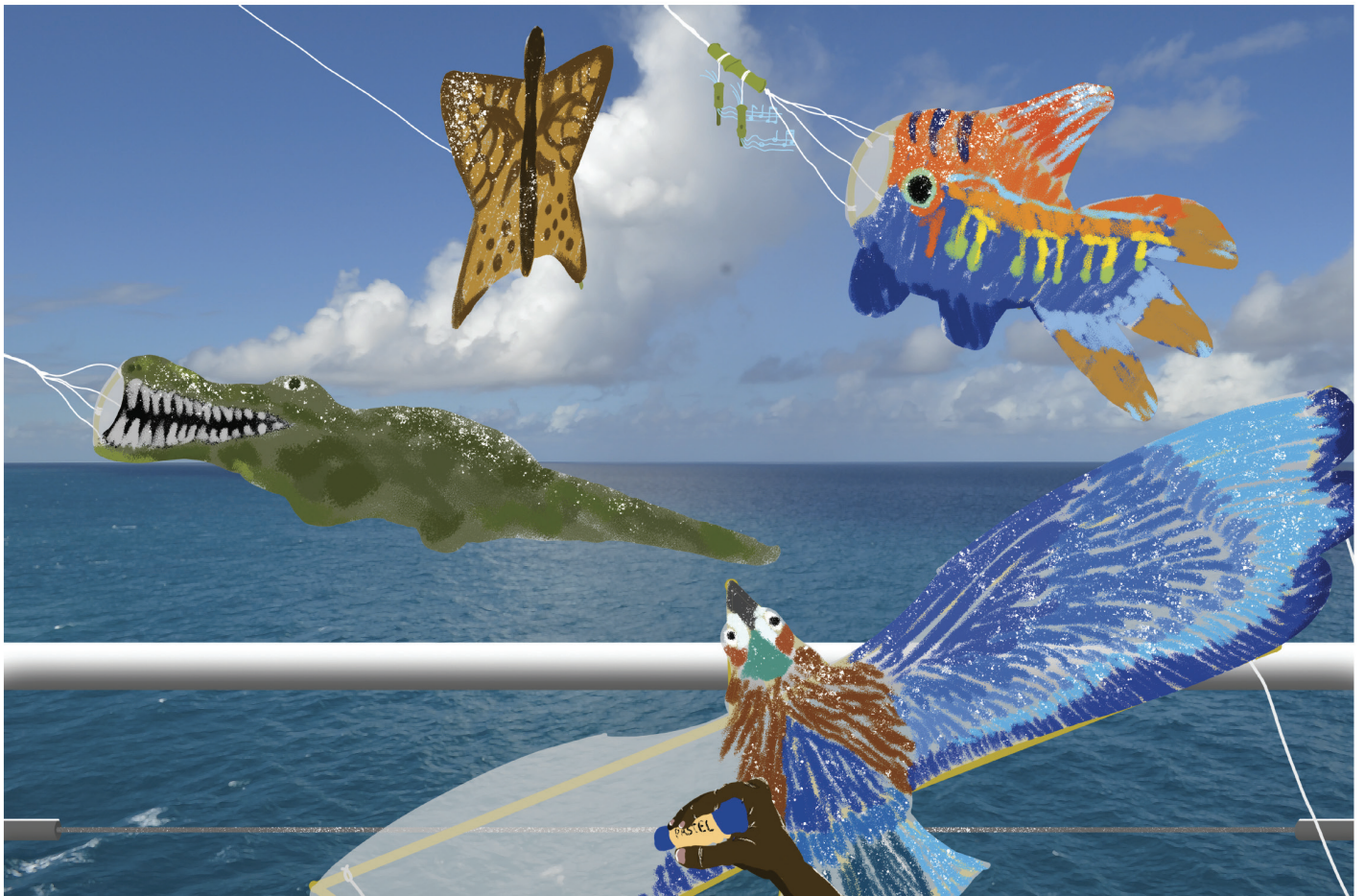

— De la mer à la terre, en écho, comment transmettre visuellement l'état de l'activité du navire, et veiller ainsi collectivement sur l'Avenir ?

domaine de recherche

relier / arriver : un laboratoire de recherche sur des avènements désirables

équipe de recherche

Jérôme Hoffmann ; Montpellier

<< MOTEUR-OISEAUX_MARINS-ET_STOP_MOTEUR.aif

VISUALISATION DU SON A BORD DU NAVIRE

MOTEUR EN MARCHÉ

MOTEUR A L'ARRET

— Comment transmettre en de multiples lieux sur le rivage européen les vibrations du moteur du navire et maintenir ainsi un lien sensible avec l'Avenir ?

domaine de recherche

relier / arriver : un laboratoire de recherche sur
des avènements désirables

équipe de recherche

Jean-Baptiste Lévêque, Laurent Neumann ; Etel, Redon

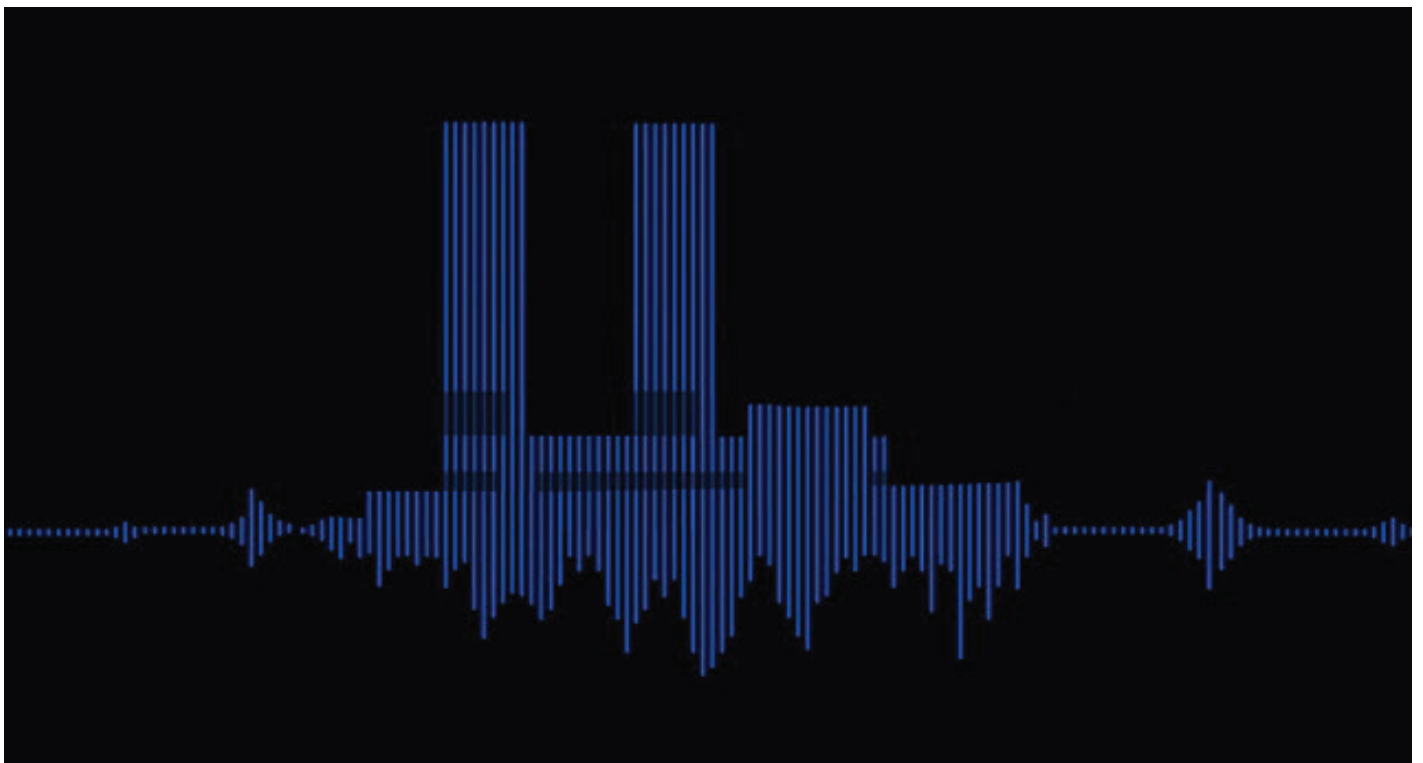

— Par la transmission en haute-mer de sons venus du rivage (histoires vécues, témoignages d'amitié, questions, conseils, etc), comment tisser des relations chaleureuses avec les futurs Européens se trouvant à bord de l'Avenir ?

domaine de recherche

relier / arriver : un laboratoire de recherche sur des avenir(s) désirables

équipe de recherche

Caroline Gillet ; Paris



Workshop Sur les signes, Centre Pompidou-Metz, septembre 2021

— Comment rendre manifeste, pour la soutenir et la faire s'amplifier, l'hospitalité vive se déployant sur le rivage, à Marseille et, tout autour, en Europe ?

domaine de recherche

relier / arriver : un laboratoire de recherche sur des avenir désirables

équipe de recherche

Elisa Larvego ; Genève



Aladin et Marianne, School bus, Calais 2016 (dans le cadre de la commande « Réinventer Calais », CNAP - PEROU)

— **Comment ancrer l'Avenir dans nos ports, et des pratiques nouvelles de l'hospitalité dans nos sociétés ?**

domaine de recherche

relier / arriver : un laboratoire de recherche sur des avènements désirables

équipe de recherche

Luca Maier, University of Art and Design ; Halle



How to anchor ?

— **Quelles diplomaties alternatives pour d'autres narrations humanitaires ?**

domaine de recherche

relier / arriver : un laboratoire de recherche sur des avenir​s d​esirables

équipe de recherche

Seifeldeen Elfouly, University of Art and Design ; Halle



— Comment d’ores et déjà écrire ensemble le discours d’inauguration de l’Avenir que prononcera un ou une ministre de la Culture à Marseille un beau jour de 2024 ?

domaine de recherche

relier / arriver : un laboratoire de recherche sur des avènements désirables

équipe de recherche

Un collectif d’écrivains, d’auteurs, de performers, de metteurs en scène ; Paris, Lyon, Marseille



— Comment organiser à bord de l’Avenir une formation aux gestes de premier secours et permettre ainsi que celles et ceux qui débarquent en Europe s’y présentent en sauveteurs brevetés ?

domaine de recherche

relier / arriver : un laboratoire de recherche sur des avensirs désirables

équipe de recherche

Un collectif de danseurs, chorégraphes, performeurs ; Angers et Bruxelles



Sur le pont de l'Aquarius, navire affrété par SOS Méditerranée, PEROU, 2018

— Quels espaces et modes de fonctionnement pour une permanence de recherche permettant d'accueillir à bord les artistes, architectes, chercheurs qui dessineront les 9 autres navires d'une flotte européenne magnifique ?

domaine de recherche

relier / arriver : un laboratoire de recherche sur des avensirs désirables

équipe de recherche

non encore constituée



Cabine pour invité à bord de l'Aquarius, navire affrété par SOS Méditerranée, PEROU, 2018

— Quel texte manifeste inscrire sur une plaque d'inauguration de l'Avenir que nous pourrions installer sur le rivage marseillais en 2024, ou un peu avant par anticipation ?

domaine de recherche

relier / arriver : un laboratoire de recherche sur
des avènements désirables

équipe de recherche

non encore constituée



— Quelles cartes géographiques installer à bord permettant aux rescapés de s’orienter et de conter leur itinéraire, les pays quittés, les horizons rêvés ?

domaine de recherche

relier / arriver : un laboratoire de recherche sur des avènements désirables

équipe de recherche

non encore constituée



— Quels drapeaux multiples déployer sur l'Avenir, outre son Pavillon maritime européen, afin de rendre manifestes des références et communautés existantes ou à créer ?

domaine de recherche

relier / arriver : un laboratoire de recherche sur des avènements désirables

équipe de recherche

non encore constituée

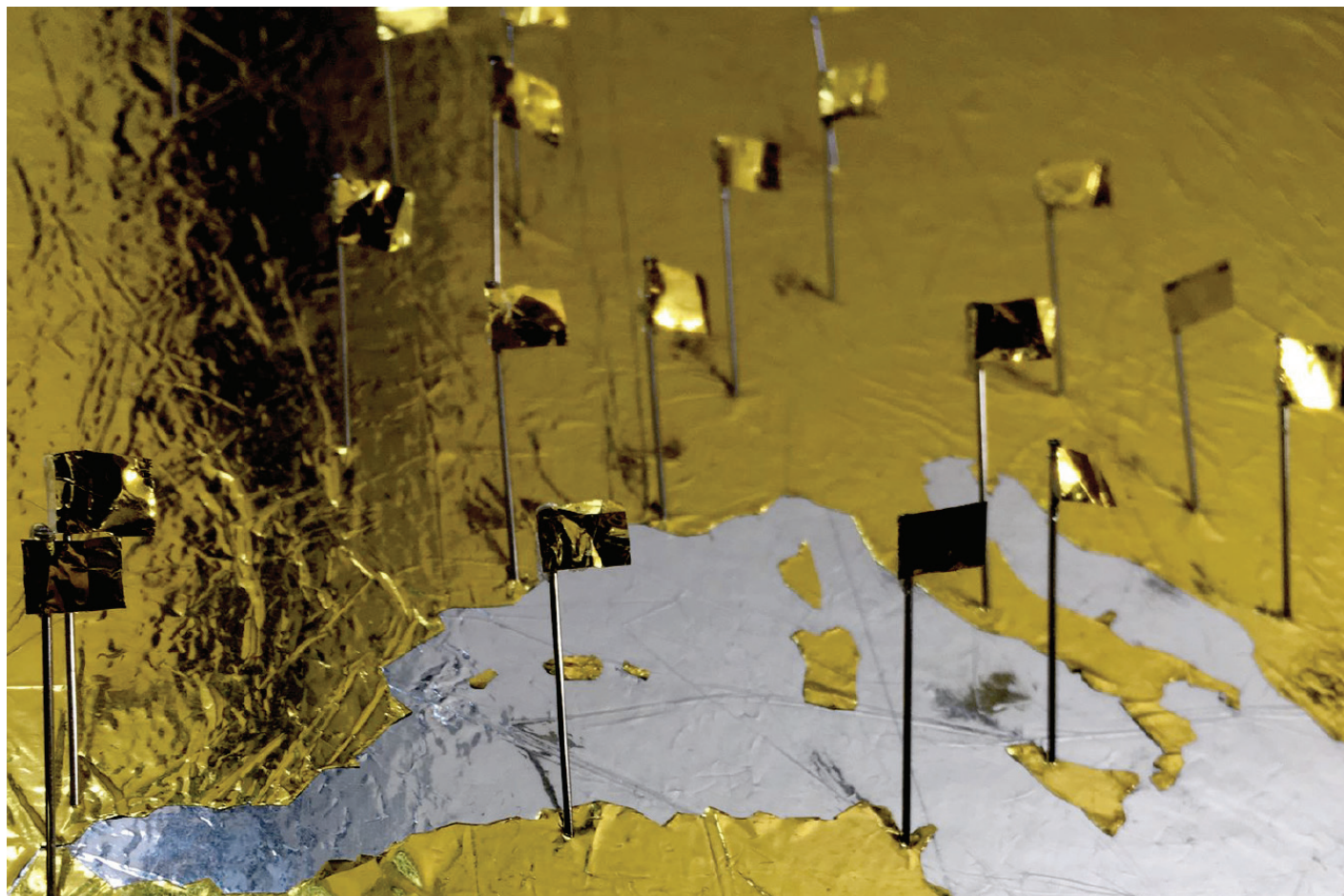

Pavillons du rivage, Maëlle Berthoumieu, PEROU, 2020

— Quelles formations aux langues européennes proposer aux rescapés et comment valoriser leurs compétences de traducteurs pour faciliter la vie à bord comme pour leur avenir sur terre ?

domaine de recherche

relier / arriver : un laboratoire de recherche sur
des avènements désirables

équipe de recherche

non encore constituée

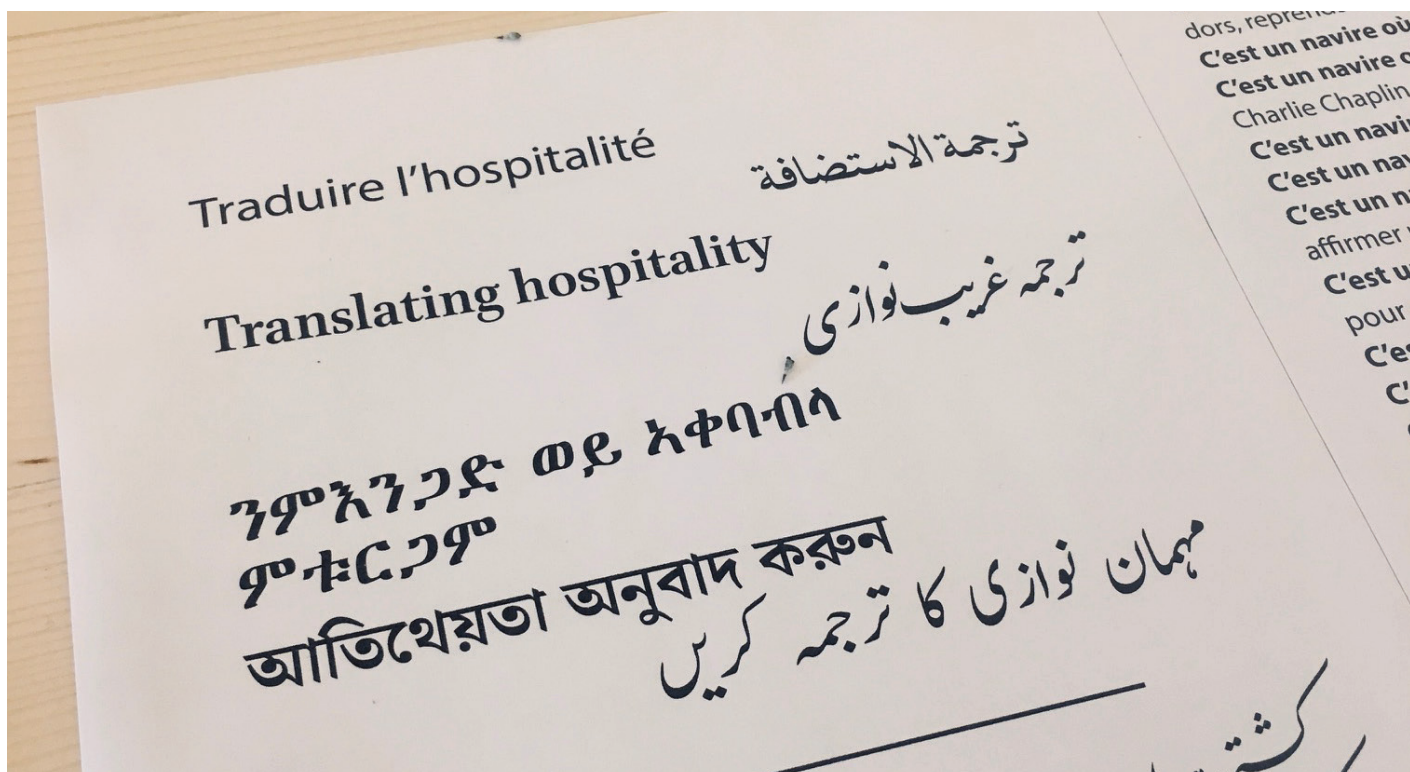

— Quelles informations juridiques transmettre aux rescapés à bord de l’Avenir afin de leur permettre de se préparer aux difficultés qu’ils vont rencontrer en Europe ?

domaine de recherche

relier / arriver : un laboratoire de recherche sur des avènements désirables

équipe de recherche

non encore constituée



À bord de l'Aquarius, navire affrété par SOS Méditerranée, 2018

— Comment mobiliser les institutions culturelles afin que celles-ci soutiennent la création de l’Avenir, œuvre agissante en haute mer, et en protègent l’activité comme une pièce inscrite à leur programmation commune ?

domaine de recherche

relier / arriver : un laboratoire de recherche sur des avensirs désirables

équipe de recherche

Les membres de l’association Navire Avenir



**NAVIRE
AVENIR
NAVIGUER
SAUVER
ABRITER
HABITER
PARTAGER
RACONTER**

— Comment, avec les rescapés ayant aujourd'hui rejoint l'Europe, inscrire dans l'Avenir des marques, signes, messages de gratitude à l'adresse des marins sauveteurs ?

domaine de recherche

relier / arriver : un laboratoire de recherche sur des avènements désirables

équipe de recherche

Nina Chalot et Farooq Gul, collectif We Came from ; Paris

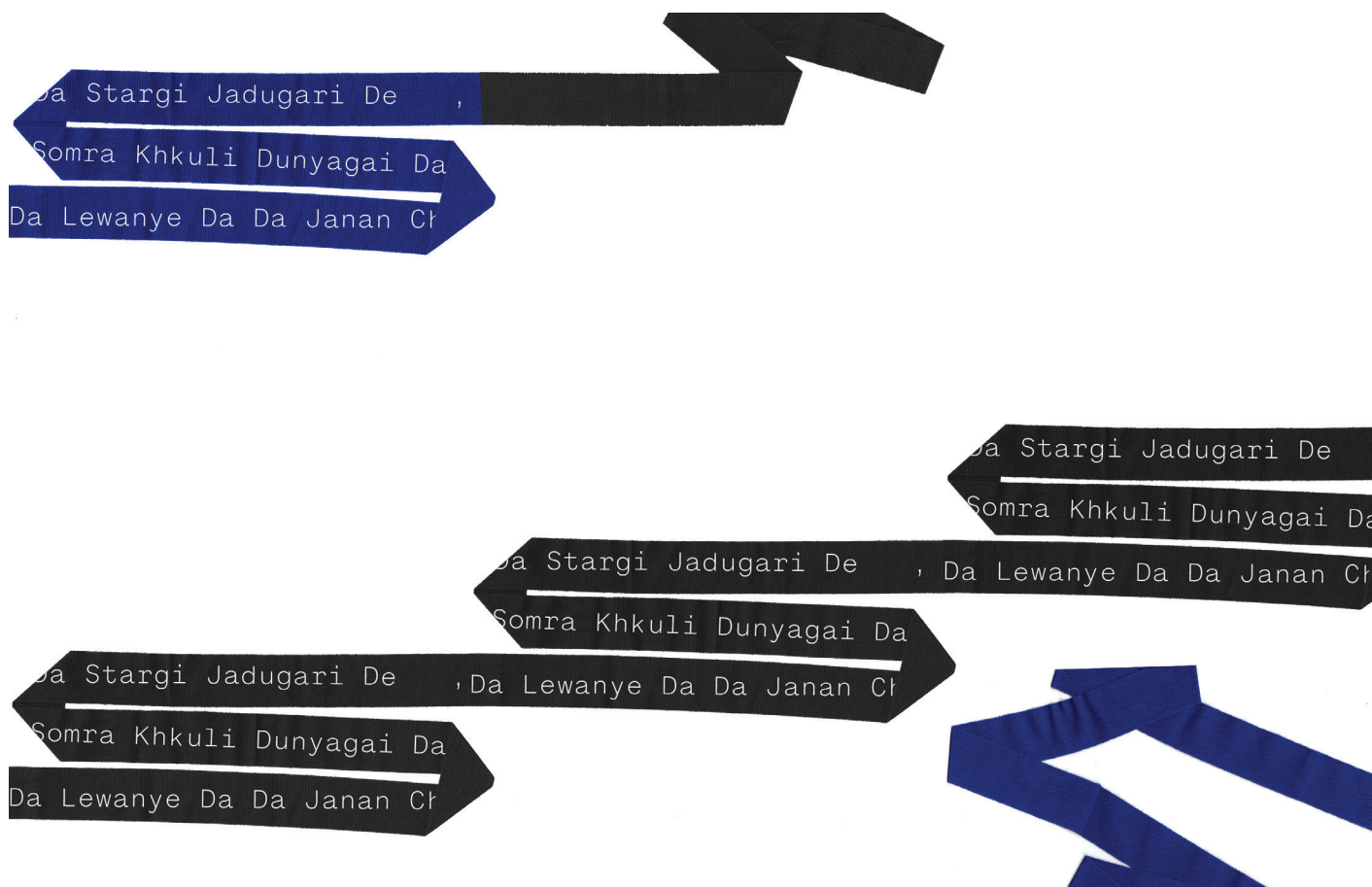

— Comment inscrire dans la trame textile du pavillon maritime de l’Avenir les signes et énoncés du désir d’Europe portés par celles et ceux qui cherchent ici refuge ?

domaine de recherche

relier / arriver : un laboratoire de recherche sur des avensirs désirables

équipe de recherche

Nina Chalot et Farooq Gul, collectif We Came from ; Paris



— Comment faire de l'Avenir le plus beau navire du monde ?

domaine de recherche

relier / arriver : un laboratoire de recherche sur des avènements désirables

équipe de recherche

Classe de CE2 du groupe scolaire Montaigne-Ferry ; Lyon

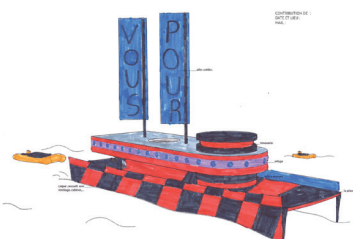

NAÏME ARIEM
PROJET D'ART VISUEL
REPRESENTATION DU 10/04/2015

Aissata

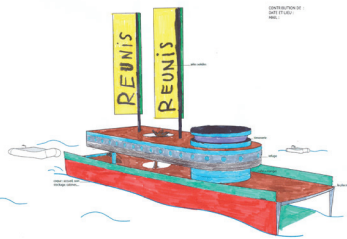

NAÏME ARIEM
PROJET D'ART VISUEL
REPRESENTATION DU 10/04/2015

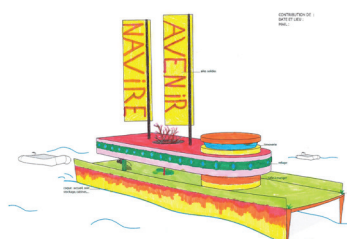

NAÏME ARIEM
PROJET D'ART VISUEL
REPRESENTATION DU 10/04/2015



NAÏME ARIEM
PROJET D'ART VISUEL
REPRESENTATION DU 10/04/2015

Elise

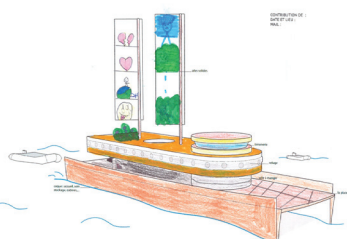

NAÏME ARIEM
PROJET D'ART VISUEL
REPRESENTATION DU 10/04/2015

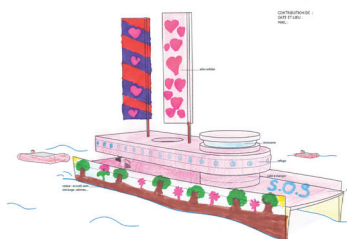

NAÏME ARIEM
PROJET D'ART VISUEL
REPRESENTATION DU 10/04/2015

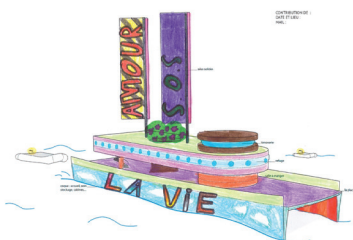

NAÏME ARIEM
PROJET D'ART VISUEL
REPRESENTATION DU 10/04/2015

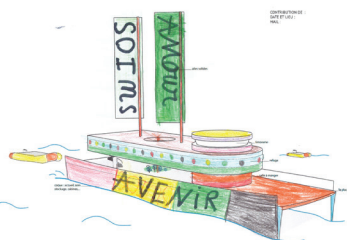

NAÏME ARIEM
PROJET D'ART VISUEL
REPRESENTATION DU 10/04/2015

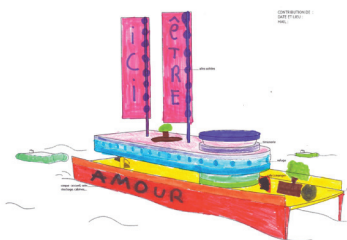

NAÏME ARIEM
PROJET D'ART VISUEL
REPRESENTATION DU 10/04/2015

— Comment comprendre, pour les intégrer au dessin du navire, les besoins et les désirs des rescapés ?

domaine de recherche

relier / arriver : un laboratoire de recherche sur des avènements désirables

équipe de recherche

Roger Paez, Marc Aliart, Manuela Valtchanova, Toni Montes, Bernard Arce, Saul Baeza et les étudiants du Master Communication Strategy de l'ELISAVA Design and Engineering Faculty, UVic-UCCC ; Barcelone



The Postgraduate in Communication Strategies proposes a methodology of strategic development based on empathy with specific targets that provides useful information in order to develop potential solutions of problems in multiples areas where human interaction & communication are relevant.

Insights & empathy research

In the concrete case of the Navire Avenir project, the first part of this development will focus in the creation of 4 different migrants profiles that will help us to properly understand the characteristics and needs of a very diverse group of refugees. This research will be articulated under three main subjects:

- Socio-demographic profile
- Pre-rescue journey
- Main needs & motivations.

The Post-rescue journey: when the migrants arrive to the boat

Due to the nature of our field we will focus our proposals in the Post-rescue journey and more specifically on what we defined as the *Autonomous rescued Migrant*: a person that had being rescued in the sea, that is not in a critical condition and is capable of being self sufficient.

We consider primordial to promote not only physical but also emotional recovery and empowerment of this persons during their presence in the boat and before facing newer situations in their condition of potential refugees. To do so we will emphasize in three areas: information, learning and ludic experiences that may help them to distent from their situation and prepare them for new complexities they might live in the near future.

The Post-rescue journey: staying on the ship

Taking into consideration three main conditions: physical state, psychological state & social interaction. We will develop a description of the conditions and experiences of each of the 4 profiles proposed once they are in the Navire Avenir and divided them by the regular time they might spend on the ship.

- First hours.
- First Days.
- First Weeks.

This order allows to have a good scope of the potential needs and problems this persons can have as their journeys evolve.

Conclusions, ideas & proposals

From this Empathic Research we will define ideas and proposals that will be contrasted with the MEATS programme research in order to find possible solutions together that may help this people during their presence on the ship and beyond, focusing our approach in the subjects of wearable and public space.

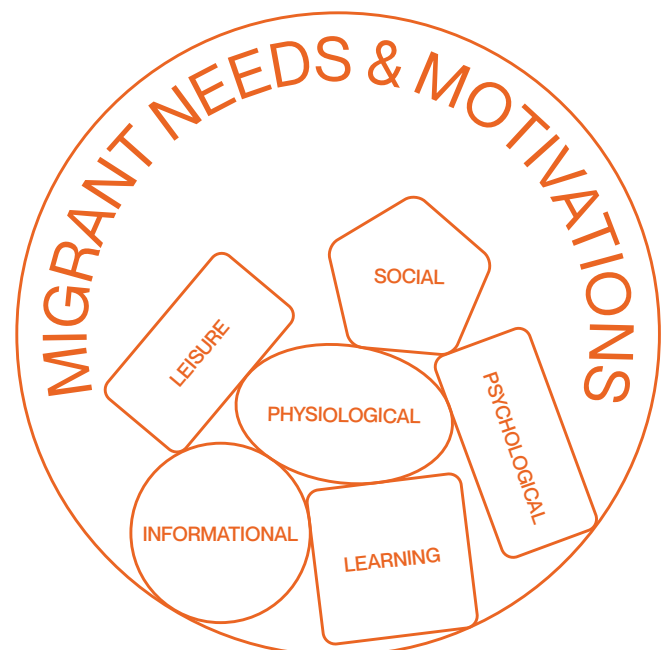

— Comment réenvisager la notion d'espace public dans le contexte hétérotopique d'un navire de sauvetage tel que l'Avenir ?

domaine de recherche

relier / arriver : un laboratoire de recherche sur des avenir désirables

équipe de recherche

Roger Paez, Marc Aliart, Manuela Valtchanova, Toni Montes, Bernard Arce, Saul Baeza et les étudiants du Master Ephemeral Architecture and Temporary Spaces de l'ELISAVA Design and Engineering Faculty, UVic-UCCC ; Barcelone

Contested Territories of Survival → → → →

→ → → → Sea

Research the Mediterranean as a transnational public space that is the locus of the migratory crisis, collating references of existing maps of the Mediterranean as a contested territory, following three main research axes: *Mapping Conflict, Cartographies of Hospitality, Heterotopic Public Space*.

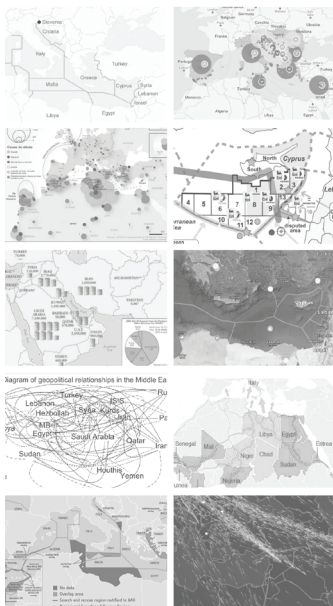

→ → → → Body

Research the concept of wearable public space, collating references of existing wearables and accessories that augment the performance of human bodies following three main research axes: *Programmatic Skin, Survival Kits, Collective Wearables*.



→ → → → Action

PERFORMATIVE MAPPING ACTION: Visualize the Mediterranean refugee crisis using your own body as a medium. The PMA needs to translate specific information found in one of the provided data bases into a spatio-temporal experience, in public, collective or private space.

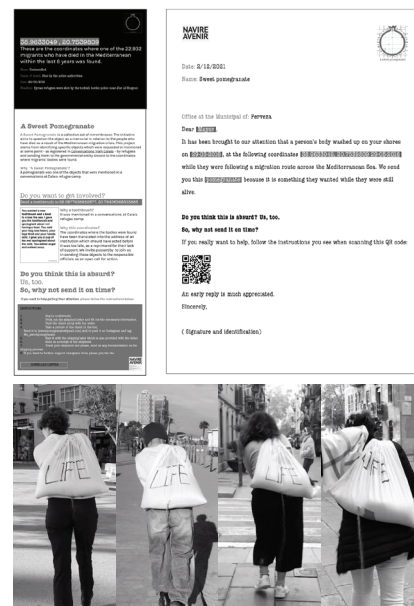

— Quels producteurs et quels territoires rassembler pour fournir les denrées nécessaires à la nourriture consommée à bord de l'Avenir ?

domaine de recherche

relier / arriver : un laboratoire de recherche sur
des avensirs désirables

équipe de recherche

Les étudiants du cours de projet Nourrir l'Avenir,
de Sciences Po Lyon

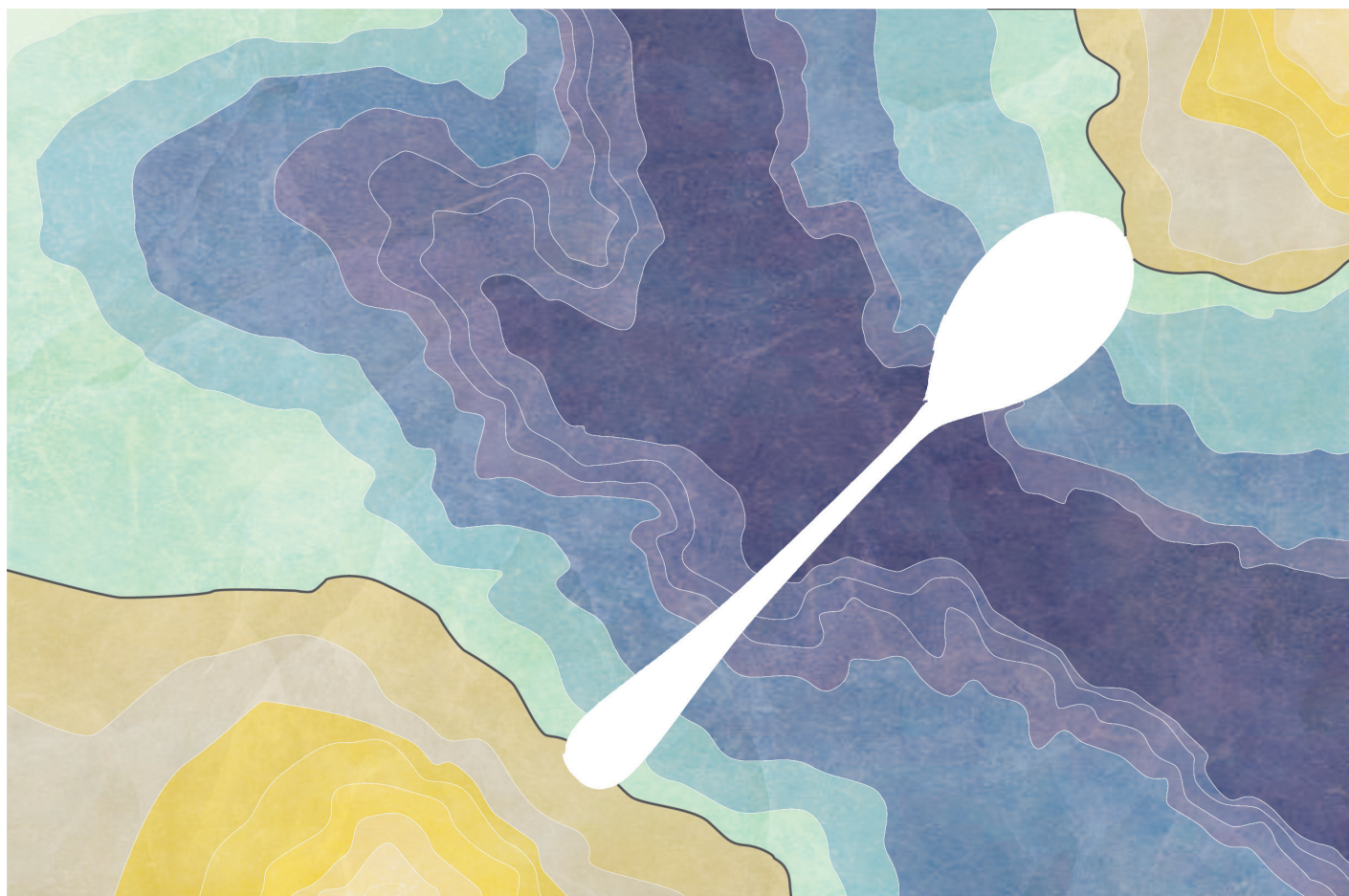

— Comment constituer une assemblée de chefs cuisiniers africains et européens pour créer la nourriture qui sera consommée à bord de l'Avenir ?

domaine de recherche

relier / arriver : un laboratoire de recherche sur des avènements désirables

équipe de recherche

Les étudiants du cours de projet Nourrir l'Avenir, de Sciences Po Lyon



NOURRIR L'AVENIR.

— Comment susciter une participation citoyenne à travers l'Europe pour réunir les 30 millions d'euros nécessaires à la construction de l'Avenir ?

domaine de recherche

relier / arriver : un laboratoire de recherche sur des avenir désirables

équipe de recherche

Les étudiants du cours de projet Nourrir l'Avenir, de Sciences Po Lyon



— Comment développer à terre, avec les personnes réfugiées, la production d'objets inspirés du Navire Avenir afin de créer une économie propice à leur intégration ?

domaine de recherche

relier / arriver : un laboratoire de recherche sur des avènements désirables

équipe de recherche

Giulio Vinaccia et les étudiants du Master of Product & Interior Design at Raffles Milano



— **Quelles images des actes d'hospitalité en Europe rassemblées à Rome pourraient être installées, et comment, à bord de l'Avenir pour rendre manifestes des avvenirs désirables ?**

domaine de recherche

relier / arriver : un laboratoire de recherche sur des avvenirs désirables

équipe de recherche

Les membres de l'association Navire Avenir



Procession avec 10 images pour l'UNESCO, Rome, Stalker et PEROU, 2020

— Comment l'image peut-elle mettre en relief la complexité des récits invisibilisés ?

domaine de recherche

relier / arriver : un laboratoire de recherche sur des avensirs désirables

équipe de recherche

Alyssa Delpoux, Lucie Dumoulin, Iris Holtom, Damien Levetti, Justine Peronnet et Pauline Pulicino de l'Université Bordeaux-Montaigne



— Comment sensibiliser un large public par la restitution de récits collectés sur le navire ?

domaine de recherche

relier / arriver : un laboratoire de recherche sur
des avensirs désirables

équipe de recherche

Gorka Boudou, Anaïs Desnos et Coline Gaudillère de
l'Université Bordeaux-Montaigne



— Comment faire de l'accueil à bord une ouverture vers de nouveaux horizons ?

domaine de recherche

relier / arriver : un laboratoire de recherche sur
des avènements désirables

équipe de recherche

Gabrielle Lizot, Elodie Loubens, Marion Darses de la Licence
Design de l'Université Bordeaux-Montaigne

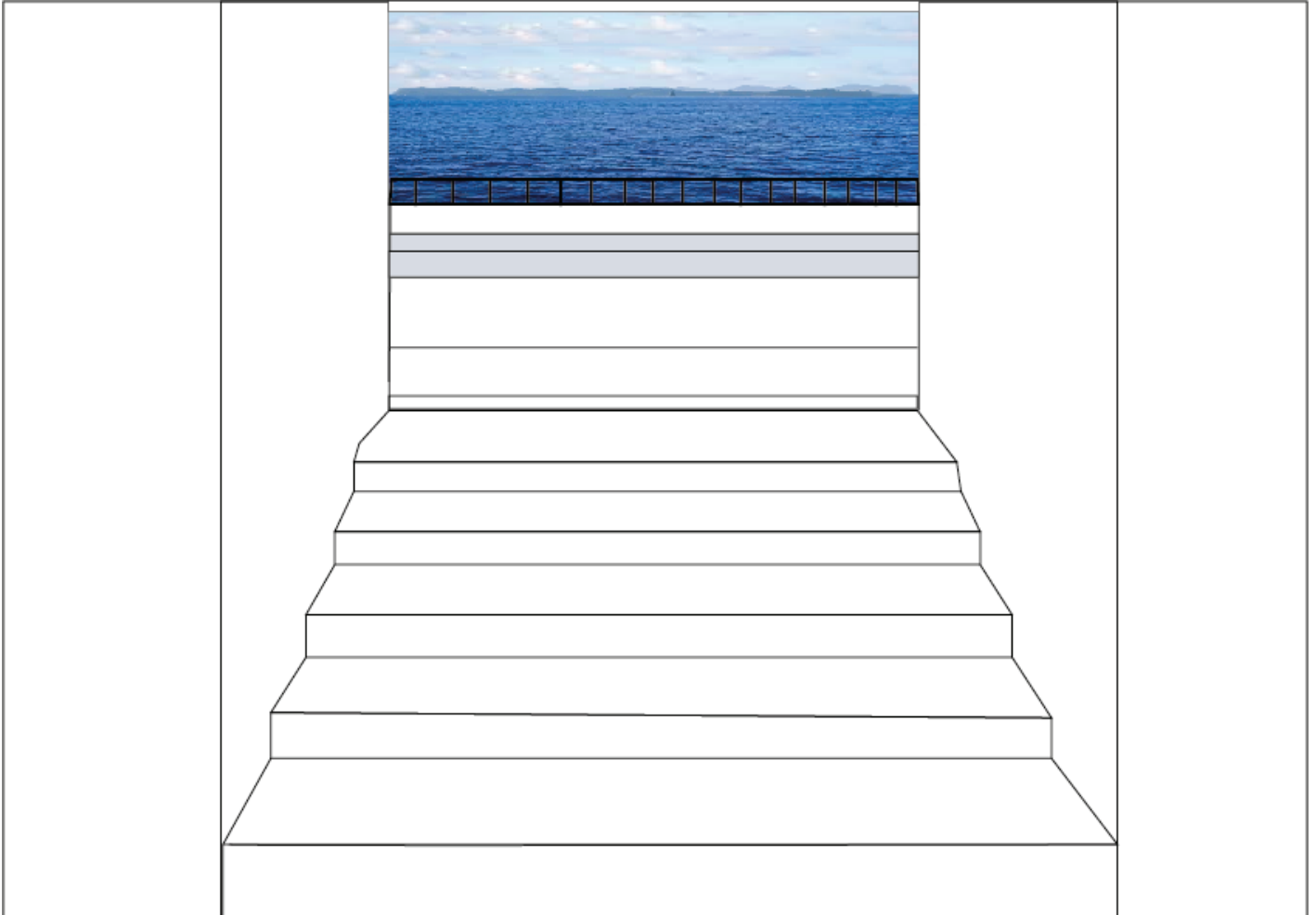

— **Comment faciliter le partage d'informations sur le projet Navire Avenir ?**

domaine de recherche

relier / arriver : un laboratoire de recherche sur des avensirs désirables

équipe de recherche

Camille Weber, Fanny Prudencio, Daniela Figueroa et Justine Lecorf de l'Université Bordeaux-Montaigne



— Quels messages, narrations, cartographies imprimer sur les toiles tendues de l'espace refuge afin de glisser dans l'espace du sommeil et des rêves des signes de celles et ceux qui en Europe font l'hospitalité ?

domaine de recherche

relier / arriver : un laboratoire de recherche sur des avenir désirables

équipe de recherche

Silvia Doré, Eddy Terki et les étudiants du Campus Fonderie de l'Image ; Bagnolet



— Quels futurs engage le navire Avenir ?

domaine de recherche

relier / arriver : un laboratoire de recherche sur des avènements désirables

équipe de recherche

Aurélie Muwama, Damien Pelletier-Brun, Vincent Collet, Alice Loumeau, étudiants de l'École des Arts Politique – Sciences Po Paris ; Paris

Un jeu de dés pour faire surgir des histoires parallèles, rêvées, abandonnées, fantasmées...

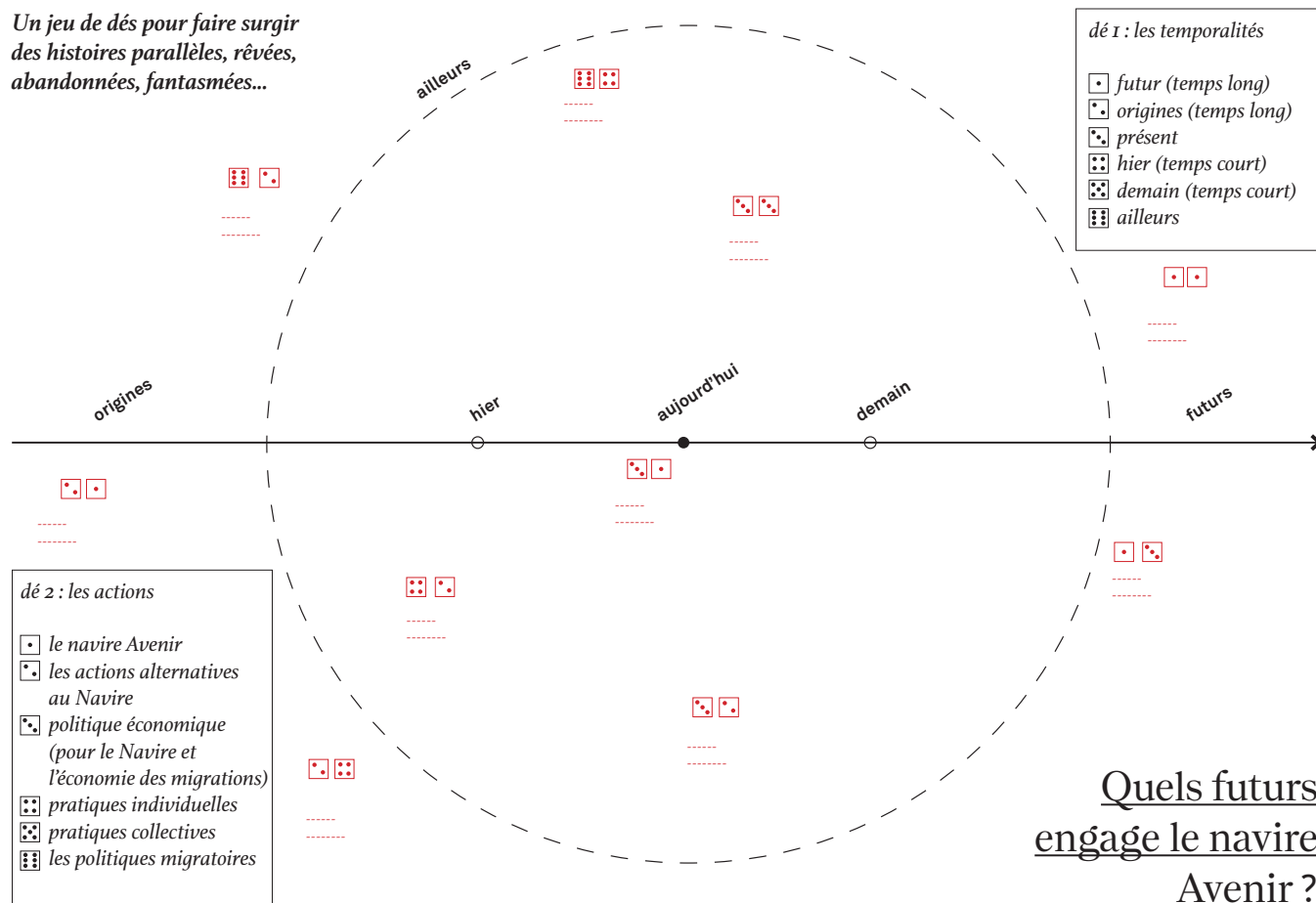

— Comment constituer les arguments juridiques permettant de faire tenir l’Avenir comme une œuvre d’art agissante en haute mer, et lui offrir ainsi protection renforcée ?

domaine de recherche

relier / arriver : un laboratoire de recherche sur des avènements désirables

équipe de recherche

Les membres de l’association Navire Avenir



Maquette de l’Avenir au 100^e