

NAVIRE AVENIR PRENDRE LA MESURE



«PRENDRE LA MESURE»

Dans la perspective de soutenir les gestes des marins sauveteurs en mer Méditerranée et de les transmettre aux générations futures, le PEROU (Pôle d'Exploration des Ressources Urbaines) s'est engagé à les faire inscrire au Patrimoine culturel immatériel de l'humanité. Des architectes navals, des designers, des artistes, des chercheurs et plus de quarante écoles européennes sont aujourd'hui associés pour une année de conception d'un navire ambassadeur provisoirement nommé l'Avenir, à mettre à disposition de celles et ceux qui sauvent des vies en Méditerranée.

Au cours des journées «Ville et hospitalité» qui se sont déroulées du 26 au 29 août 2021 à Nantes, Transfert a accueilli l'un des workshops de cette phase de conception. Pendant quatre jours, des architectes et designers réunis au sein de l'équipe "Sur le Pont", ont invité les visiteurs de Transfert à imaginer l'Avenir à partir de l'esquisse de ce navire de 65 m sur 20 m.

Cette représentation du pont de l'Avenir à échelle 1 a offert l'opportunité de l'arpenter de long en large, d'en éprouver physiquement l'étendue, de se figurer les masses, les hauteurs et les espaces. Un premier travail de prise de mesure par les corps a permis de documenter leur densité individuelle et collective dans l'espace. Un travail plus symbolique a ensuite été engagé, autour des signes à imaginer pour manifester l'amitié et l'hospitalité du navire.

Quels signes, quels mots, quelles couleurs déployer sur ce bâtiment afin qu'il apparaisse sur l'horizon maritime comme un navire-ami ? Quels signes dans les espaces de vie à bord afin de signifier notre fraternité aux rescapés et notre gratitude aux marins sauveteurs ? Chacune des contributions sera transmise à l'équipe de conception du navire. Une maquette finale doit résulter de ce travail collaboratif au printemps 2022. Alors pourra s'engager, grâce à la mobilisation de toutes et tous, le chantier de réalisation de l'Avenir.

SUR LE PONT

Les différents espaces du Navire Avenir sont répartis sur 4 niveaux aux fonctions distinctes. Durant les quatre jours de Workshop nous avons travaillé essentiellement sur la Place, située sur le pont du bateau. Espace commun, elle est la place publique du navire où les rescapé.es pourront se retrouver pour échanger, mais aussi pour passer le temps, se nourrir, et dormir au besoin.

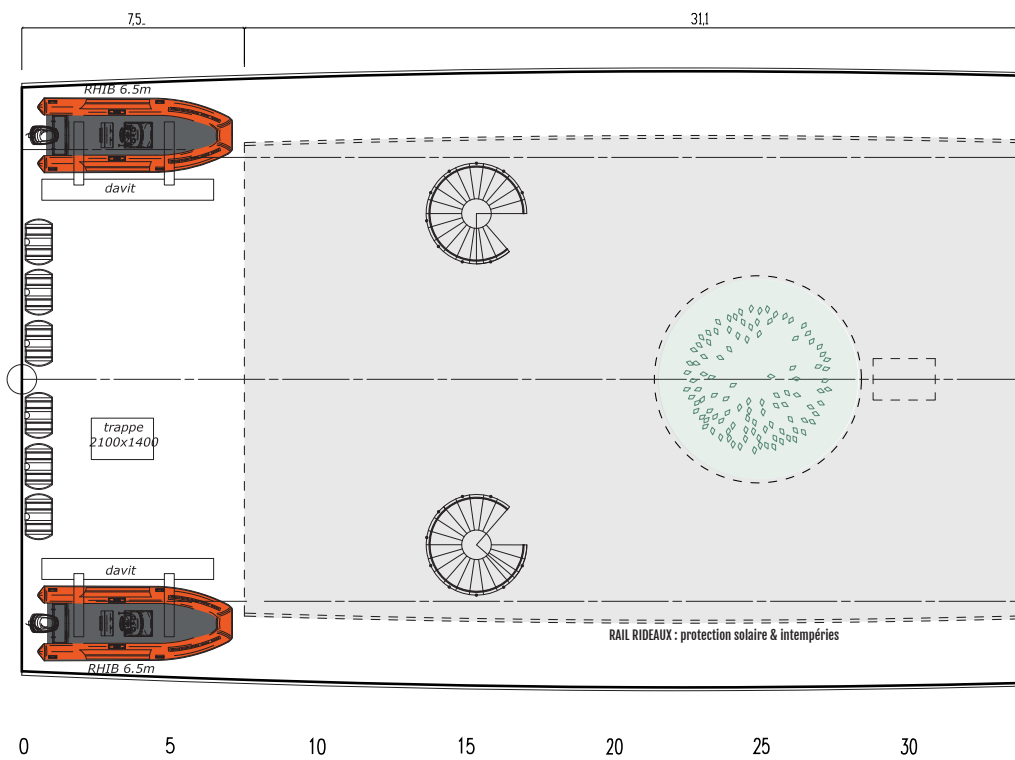

Place du navire vue en plan

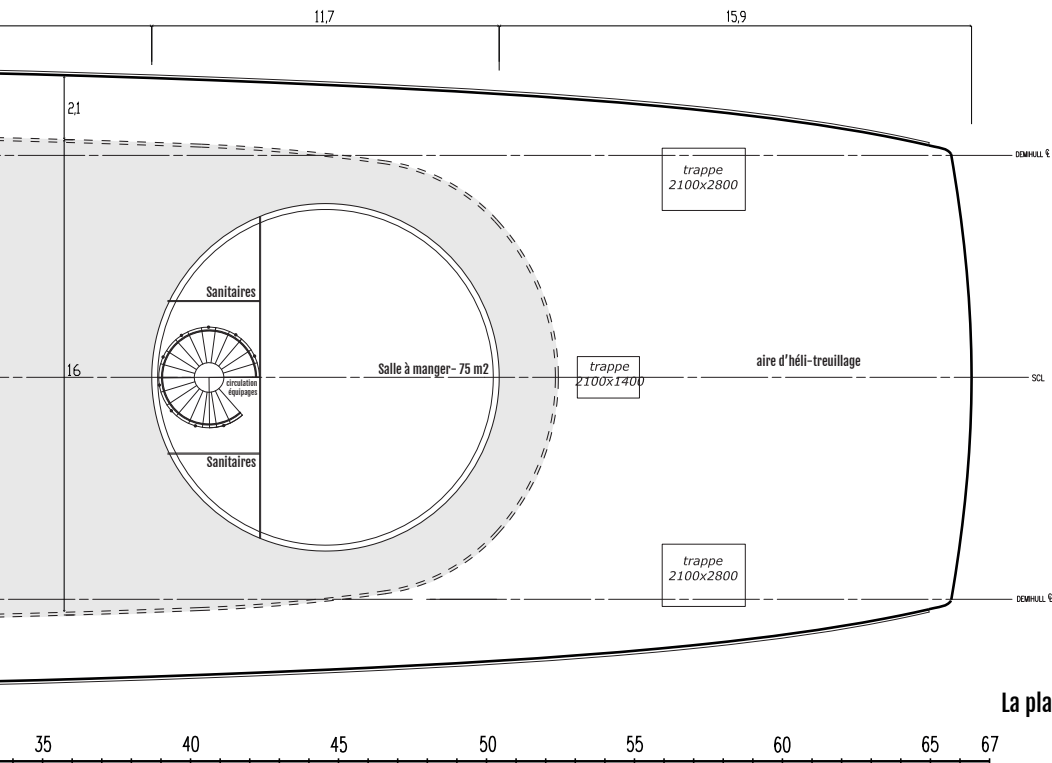

La place

JOUR 1

Objectif : dessiner le navire au sol à échelle 1

Ce traçage est une occasion rare de prendre la mesure de ce que représente un bateau de 20m sur 65m et de comprendre comment les espaces s'articulent entre eux. Le tracé lui-même est riche d'enseignements : comment s'organiser, se rassembler, dialoguer?

Pour dessiner l'emprise du pont principal au sol, nous avons proposé une chorégraphie précise et collective au public (voir mode emploi en annexe). A l'aide d'une longue corde tendue, nous avons tracé un quadrillage éphémère au sol (une croix tous les 10m), puis dessiné à l'intérieur les courbes qui composent le pont, faisant peu à peu apparaître le plan à échelle 1 du navire.

En parallèle, ce premier jour fut dédié à la construction, à l'aide de bénévoles des associations la Cloche et Permis de Construire, de modules verticaux matérialisant des hauteurs et limites du bateau. Ces mâts seront disposés le lendemain aux quatre coins du navire.

C'est ainsi qu'à chaque étape, le bateau évoluera ; plus précis, plus fourni, plus vécu, enrichi d'annotations, de propositions, son habitabilité augmentant de jours en jours.

1
Création d'un quadrillage
géant éphémère à l'aide
d'une corde et du public

2
Traçage des courbes du
bateau à la peinture grâce
au quadrillage

Construction des mâts
avec les bénévoles

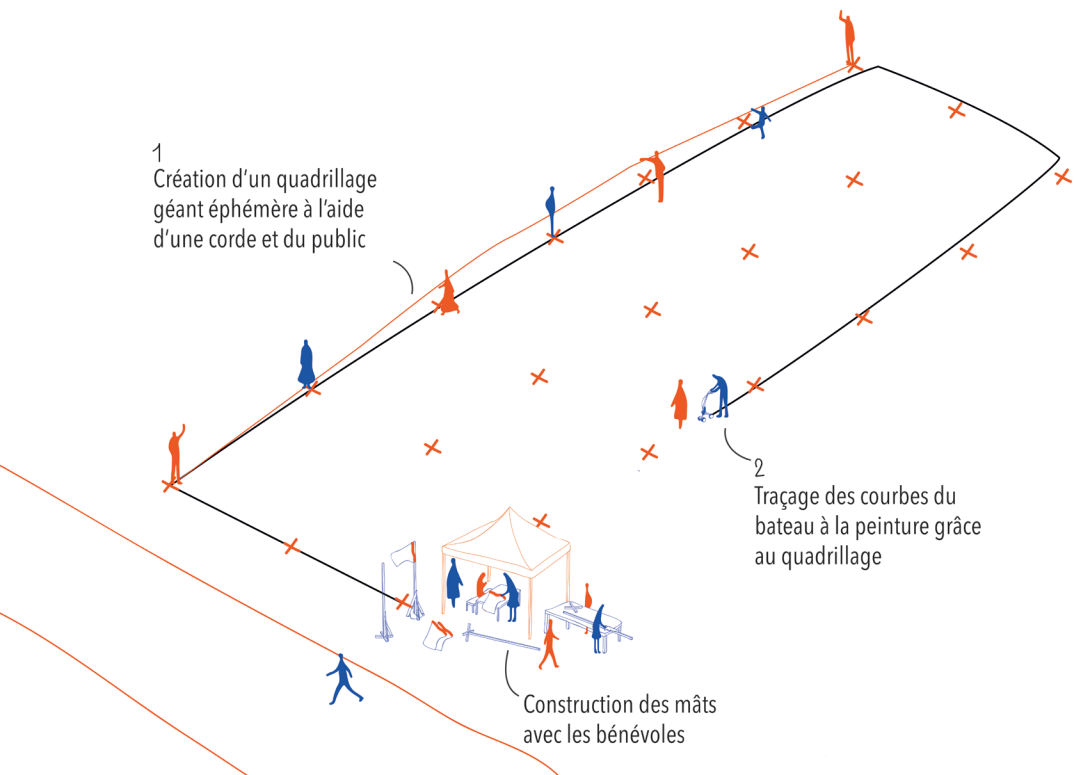

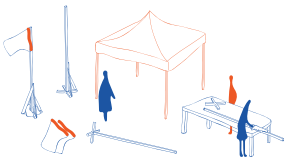

Etape 1 : construction des mâts avec les bénévoles







Etape 2 : traçage au sol du bateau à l'aide d'une chorégraphie collective





JOUR 2

Objectif : donner du volume au navire, l'éprouver, le questionner

La deuxième journée du workshop s'est découpée en deux temps. D'abord, la fin de la construction des aménagements par les bénévoles et les ambassadeurs-architectes. Puis, dès l'ouverture du site, la mobilisation du public par les ambassadeurs-conteurs autour des questions d'hospitalité et d'habitabilité du navire.

Après une présentation du projet et une déambulation dans le plan de la Place, les visiteurs ont été guidés vers des tables où des temps de rencontre se sont engagés autour de planches de conversation dessinées (voir annexe).

Support narratif permettant de visualiser le bateau tout en laissant place aux interventions du public, celles ci permettent à chacun, tant par l'écrit que par le dessin, d'exprimer symboliquement et plus concrètement ce qui ferait hospitalité sur le navire. Les discussions sont orientées autour de deux thèmes principaux : l'accueil (des nouveaux arrivés sur le bateau), la gratitude (envers les sauveteurs).

De nombreuses questions ont émergé de ces échanges :

- Comment on accueille? On écoute ? On prend soin ?
- Quelle(s) ambiance(s) ? (acoustiques, lumineuses, thermiques, olfactives)
- Quels matériaux ?
- Quelle(s) langue(s) ? (Signalétique et multilinguisme)
- Comment selon vous, rendre manifeste l'accueil sur un bateau ?

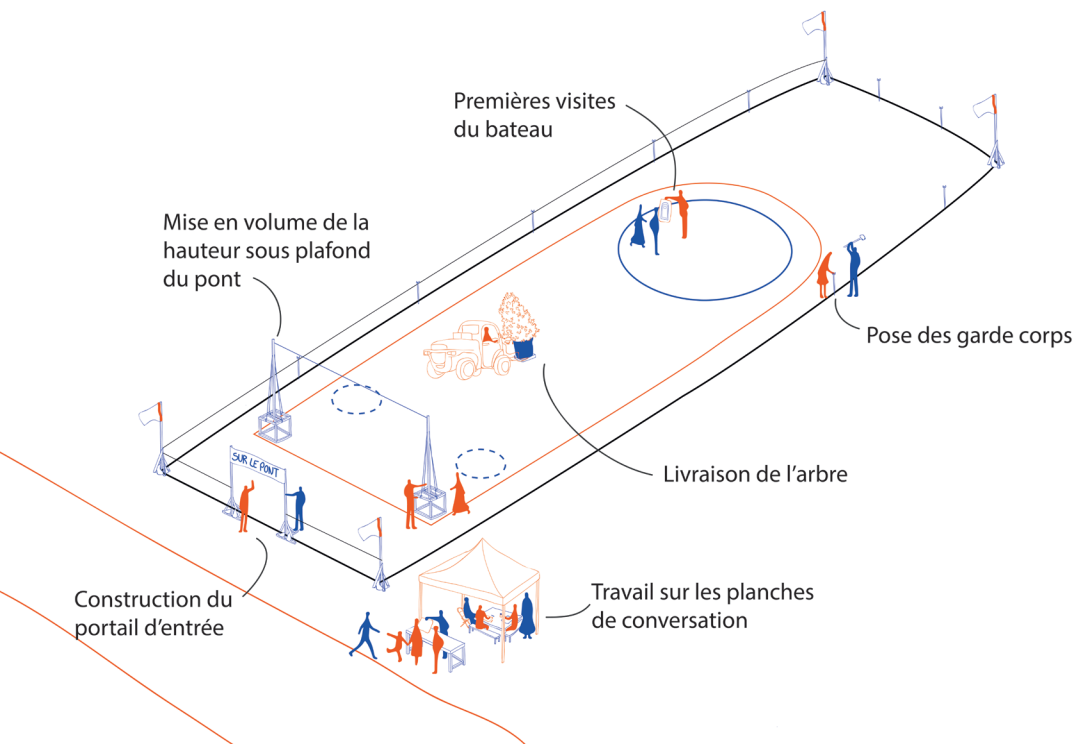



Etape 1 : Construction d'éléments de structures, habiter le pont, le rendre visible







Etapes 2 : Visite du bateau et travail sur les planches de conversation





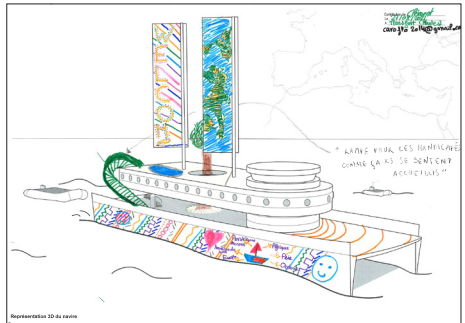
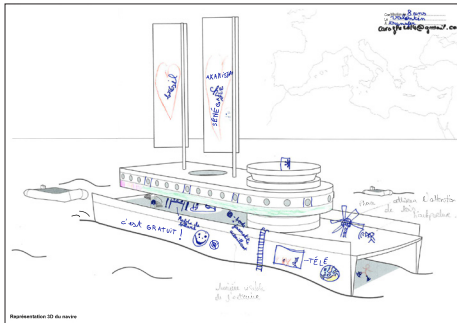
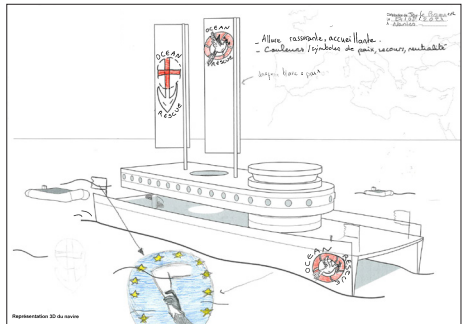
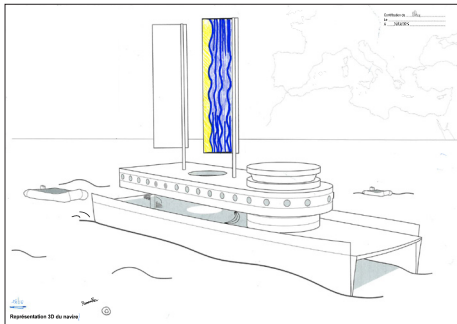
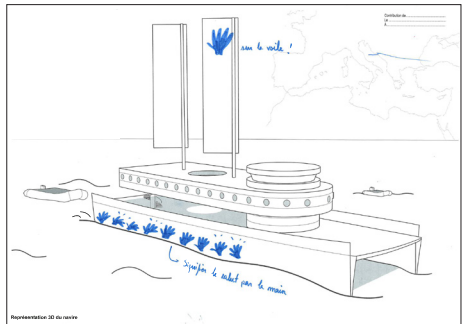
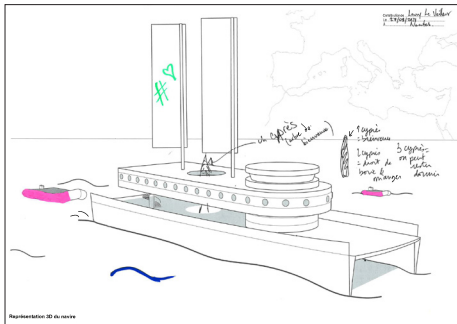
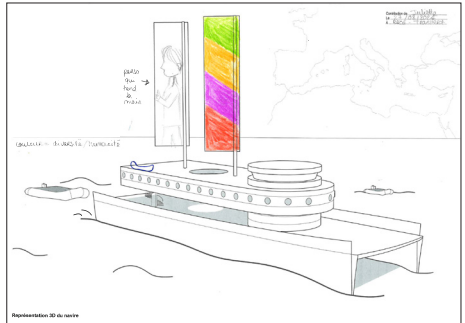
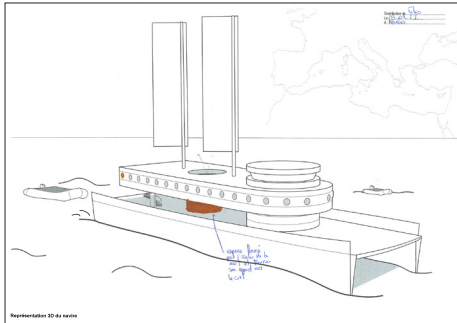

JOUR 3

Objectif :

Ce dernier jour a eu pour but d'éprouver physiquement l'espace du pont.

A l'aide du public de Transfert, un temps fort a été organisé au cours duquel les participant.es, divisés en plusieurs groupes, ont été amenés à effectuer diverses actions correspondant à une journée type sur le bateau. L'objectif de cet atelier était de documenter de possible flux, trajectoires, regroupements dans l'espace du pont; une matière première destinée aux architectes et concepteurs travaillant sur les futurs aménagements de la Place.

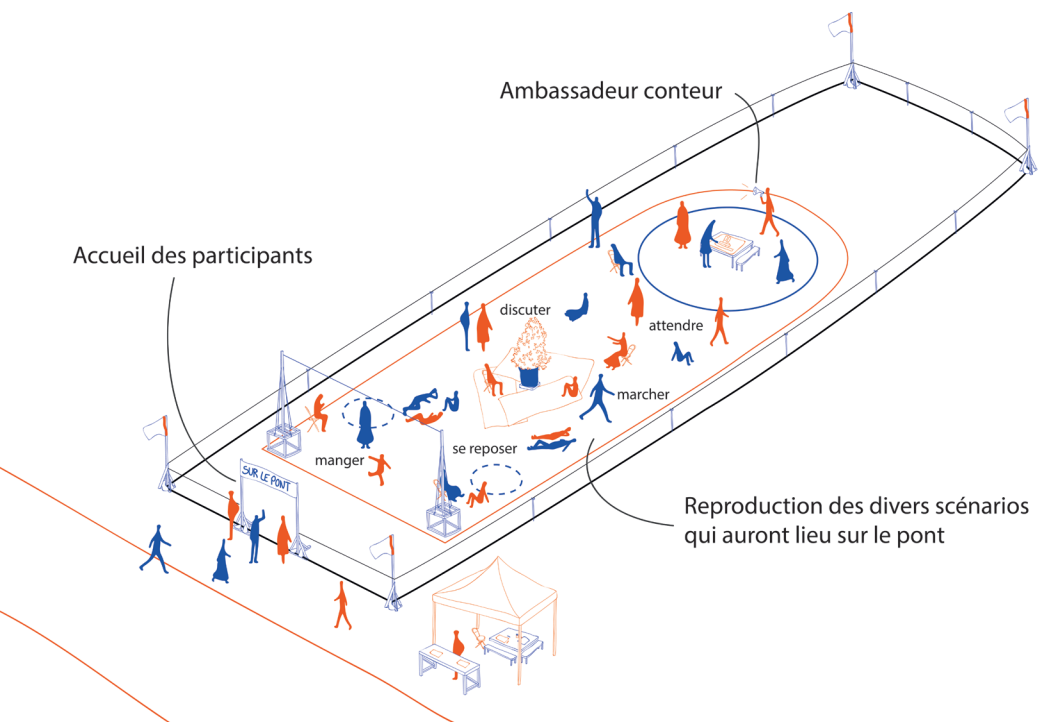

24 heures sur le navire

Répartition des participants en trois groupes : les bleus, les oranges et les jaunes

Scénario 1 : La journée

Vivre l'emprise du refuge : c'est la journée, chacun se déplace, circule, s'assoie librement pour comprendre l'espace. (1min)

Les bleus s'assoient, s'installent, se détendent.

Les oranges circulent librement, vite ou lentement.

Les jaunes discutent, attendent, restent debout et immobiles. (1min)

Tout le monde se rassemble autour de l'arbre et chacun continue la même action selon sa couleur. (2min)

Scénario 2 : Le repas

Les bleus et les oranges s'assoient et attendent le repas.

Les jaunes partent chercher leur repas, au niveau de la salle à manger et reviennent s'asseoir sur le pont. (1m30s)

Les jaunes mangent.

Les bleus et les oranges vont chercher à manger, chacun à son rythme. (1m50s)

Scénario 3 : La nuit

Puisque le bateau peut être amené à accueillir de nombreux rescapés, testons le en cas de forte densité, sur un échantillon du navire.

Tout le monde s'allonge au sol. (55s)

Les jaunes n'arrivent pas à dormir, ils s'assoient, se dirigent vers les escaliers, changent d'endroits. (1min)



CHAMA CHEREAU

Arrivée des participant.es et présentation du déroulé



STANA CHERELIU



STANA CHERELIU

Scénario 1 : la journée



Scénarios 2 : le repas



Scénario 3 : la nuit





CHAMA CHEREAU



CHAMA CHEREAU

Scénarios 1 (vue aérienne) : la journée





Scénario 2 (vue aérienne) : le repas



Scénario 3 (vue aérienne) : la nuit



ANNEXES

MODE D'EMPLOI

traçage du bateau au sol, échelle 1

ETAPE 1

Représenter l'emprise au sol du bateau en amont du 1er workshop

EQUIPEMENT NECESSAIRE



60m



1/ marquer la corde tous les 10m à l'aide du scotch

2/tracer le côté A de 60m à l'aide d'une corde tendue puis réaliser les marquages-mesures au sol avec une bombe de peinture et un pochoir

3/réaliser les deux angles droits à l'aide de la corde marquée 20m + 28,8m d'hypoténuse pour faire les marquages au sol des côtés B et D puis tracer le côté C de la même manière que le A

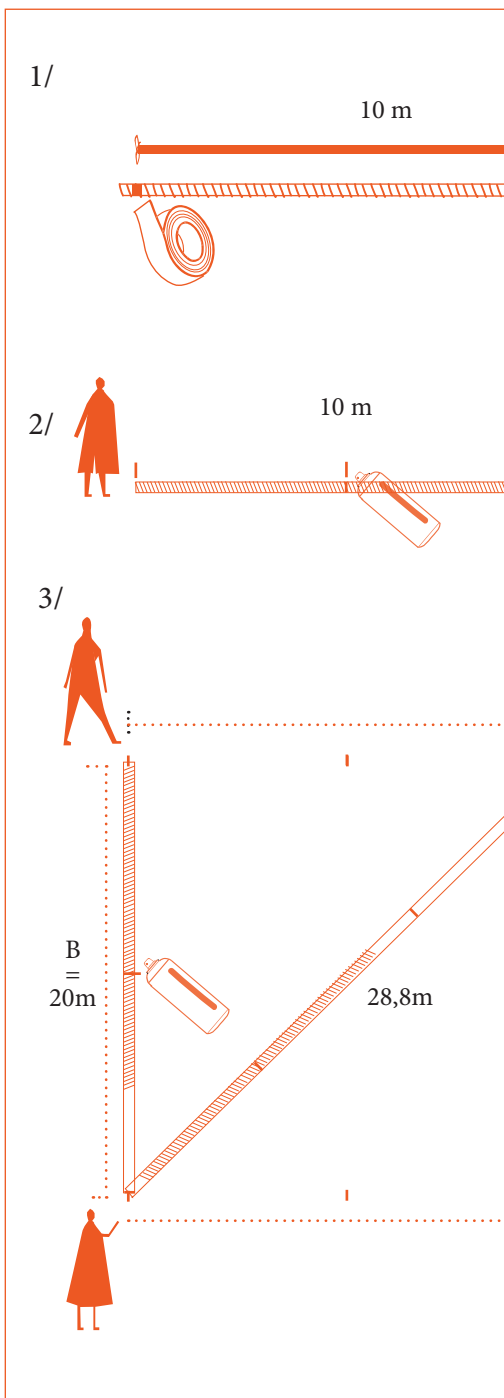

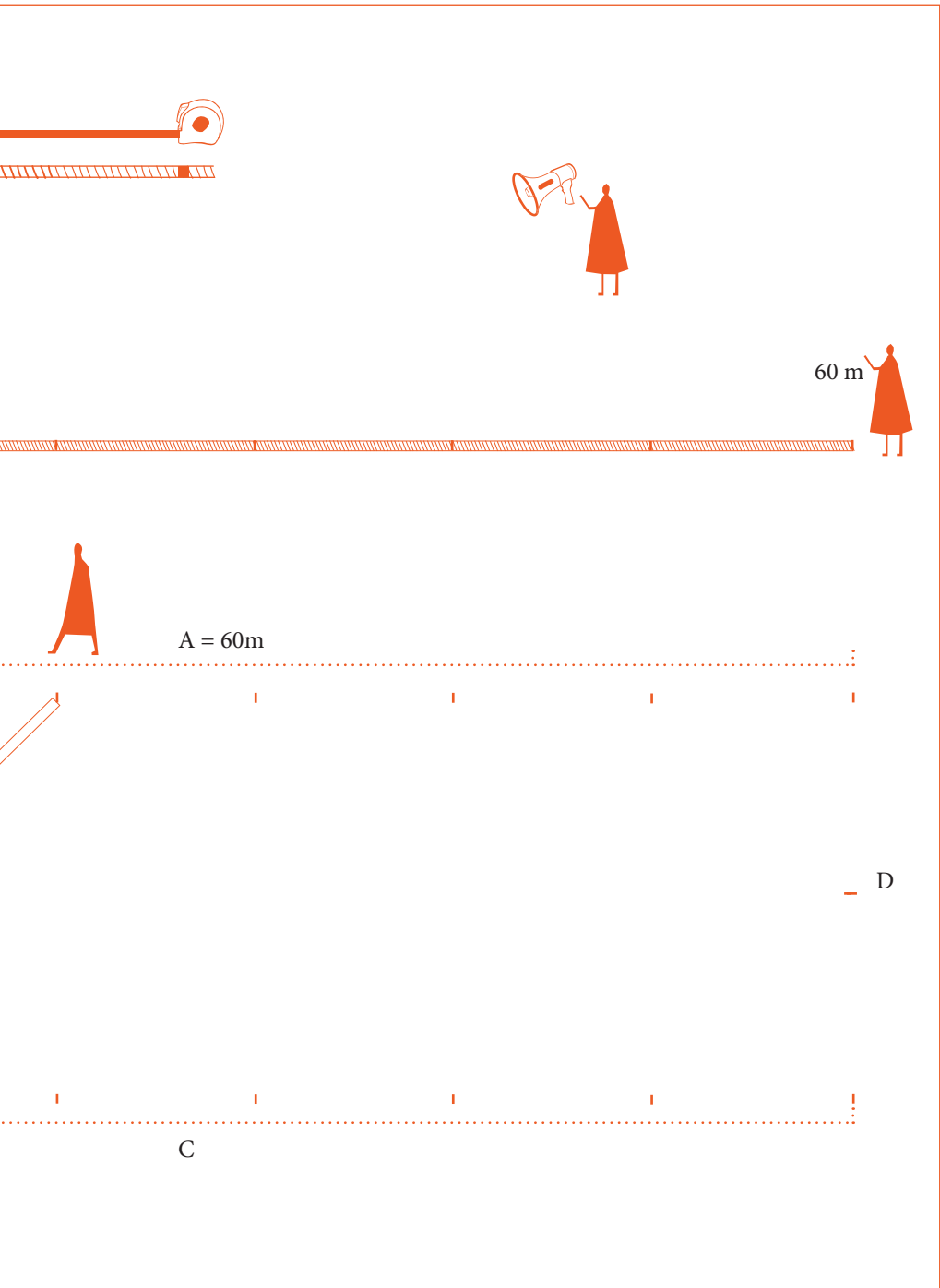

MODE D'EMPLOI

traçage du bateau au sol, échelle 1

ETAPE 2

Workshop 1

mobiliser 14 personnes pour réaliser le cadrillage permettant de tracer le détail du bateau au sol

EQUIPEMENT NECESSAIRE



60m 20m 20m



1/ Tracer l'horizontale centrale à l'aide de 4 personnes et une corde tendue

2/ Tracer successivement les perpendiculaires à l'aide de 2 personnes aux extrémités et d'une personne en charge du marquage au sol aux croisements.

1/

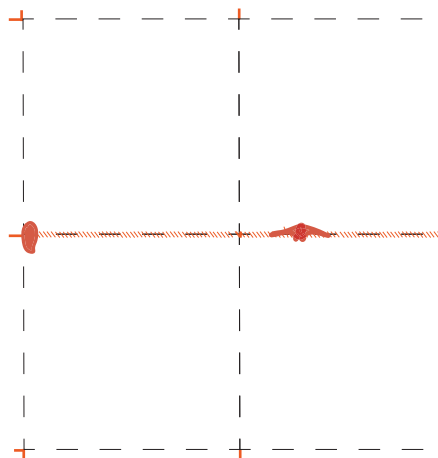

2/

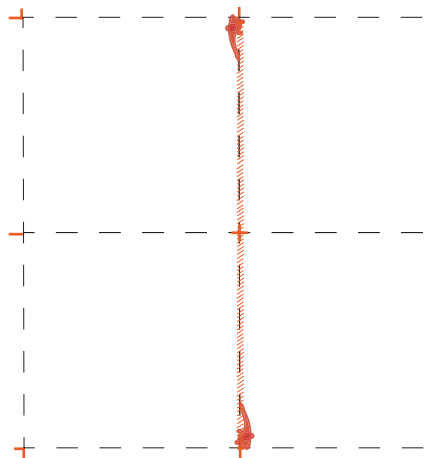

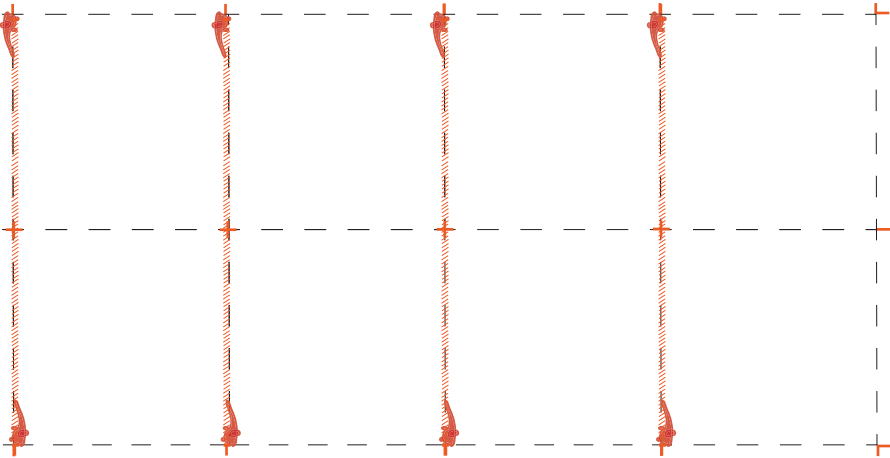
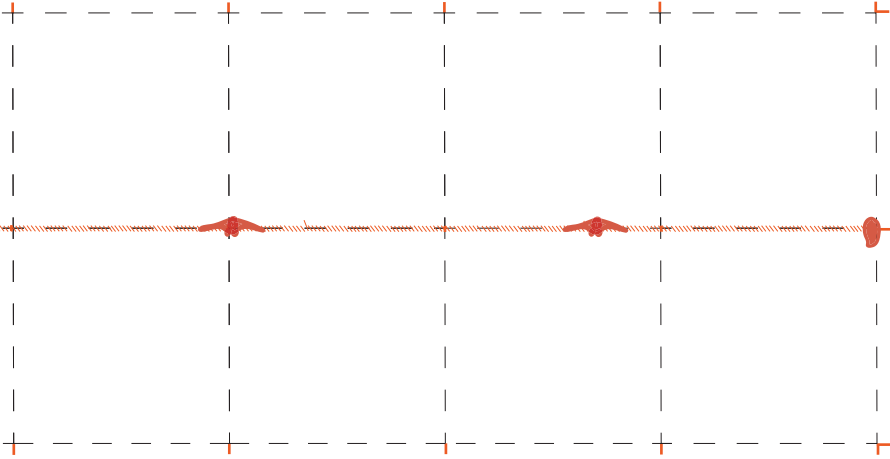

MODE D'EMPLOI

traçage du bateau au sol, échelle 1

ETAPE 3

Workshop 1, suite

Tracer au sol les différents seuils en suivant une corde tendue le long des marquages pour la limite rouge et bleue.

EQUIPEMENT NECESSAIRE



60m 20m 20m



1/ À l'aide d'une corde, mesurer et tracer les repères pour dessiner la limite extérieure, intérieure, le cercle de la timonerie (5,75 m de rayon)

2/ Tracer à l'aide d'un outil de traçage de chantier et de deux couleurs les limites. Positionner les repères : escaliers, arbres, emprise des voiles

1/

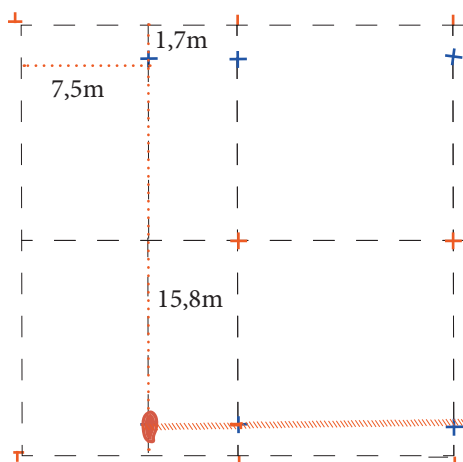

2/

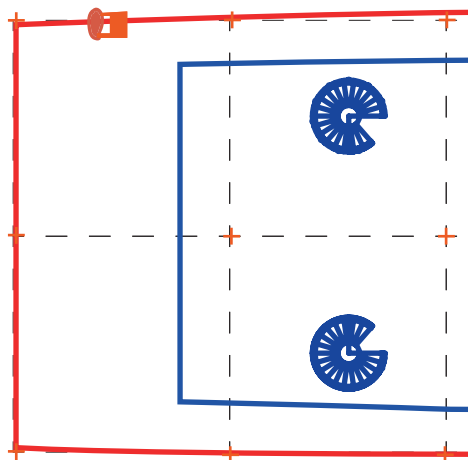

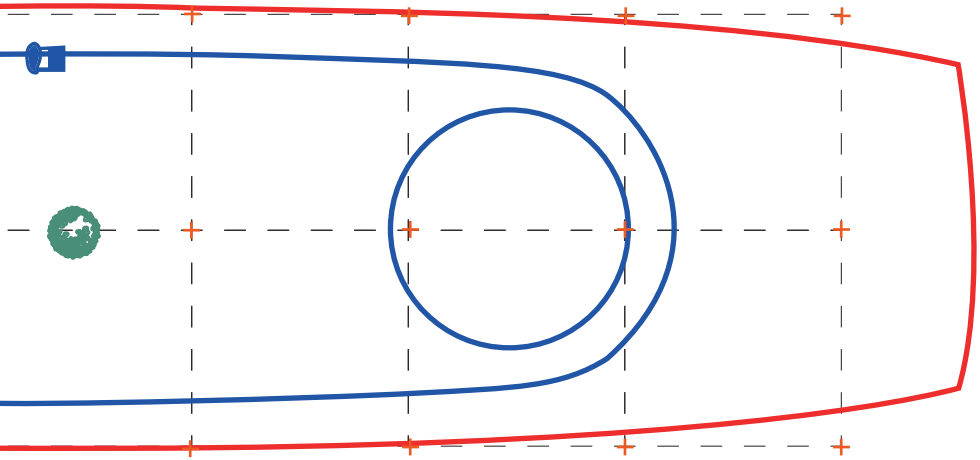
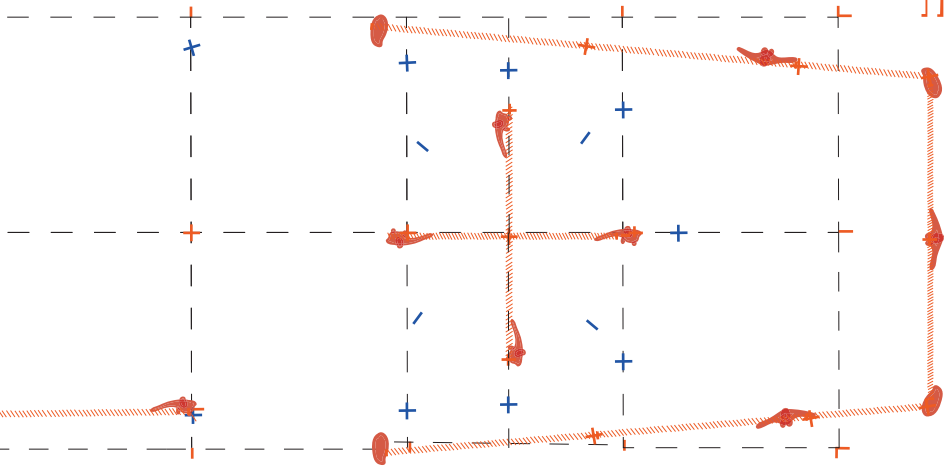

NAVIRE AVENIR

Construire ensemble un navire pour la Méditerranée

Des architectes, des designers, des artistes, des juristes, des étudiants et chercheurs d'une cinquantaine d'écoles européennes se réunissent aujourd'hui pour construire un navire, provisoirement nommé l'Avenir, à mettre à disposition de celles et ceux qui sauvent des vies en Méditerranée. Parce que leurs gestes de sauvetage, de soin, de bienveillance, d'amitié ont la beauté et la portée d'un patrimoine culturel immatériel de l'humanité.

Nous invitons les citoyennes et citoyens européens à imaginer l'Avenir avec nous à partir de l'esquisse de ce navire de 65 m sur 20 m. Quels signes, quels mots, quelles couleurs déployer sur ce bâtiment afin qu'il apparaisse sur l'horizon maritime comme un navire-ami ? Quels signes, quels mots, quelles couleurs déployer dans les espaces de vie à bord afin de signifier notre fraternité aux rescapés et notre gratitude aux marins sauveteurs ?

Chacune des contributions sera transmise à l'équipe de conception du navire. Une maquette finale doit résulter de ce travail collaboratif au printemps 2022. Alors pourra s'engager, grâce à la mobilisation de toutes et tous, le chantier de réalisation de l'Avenir.

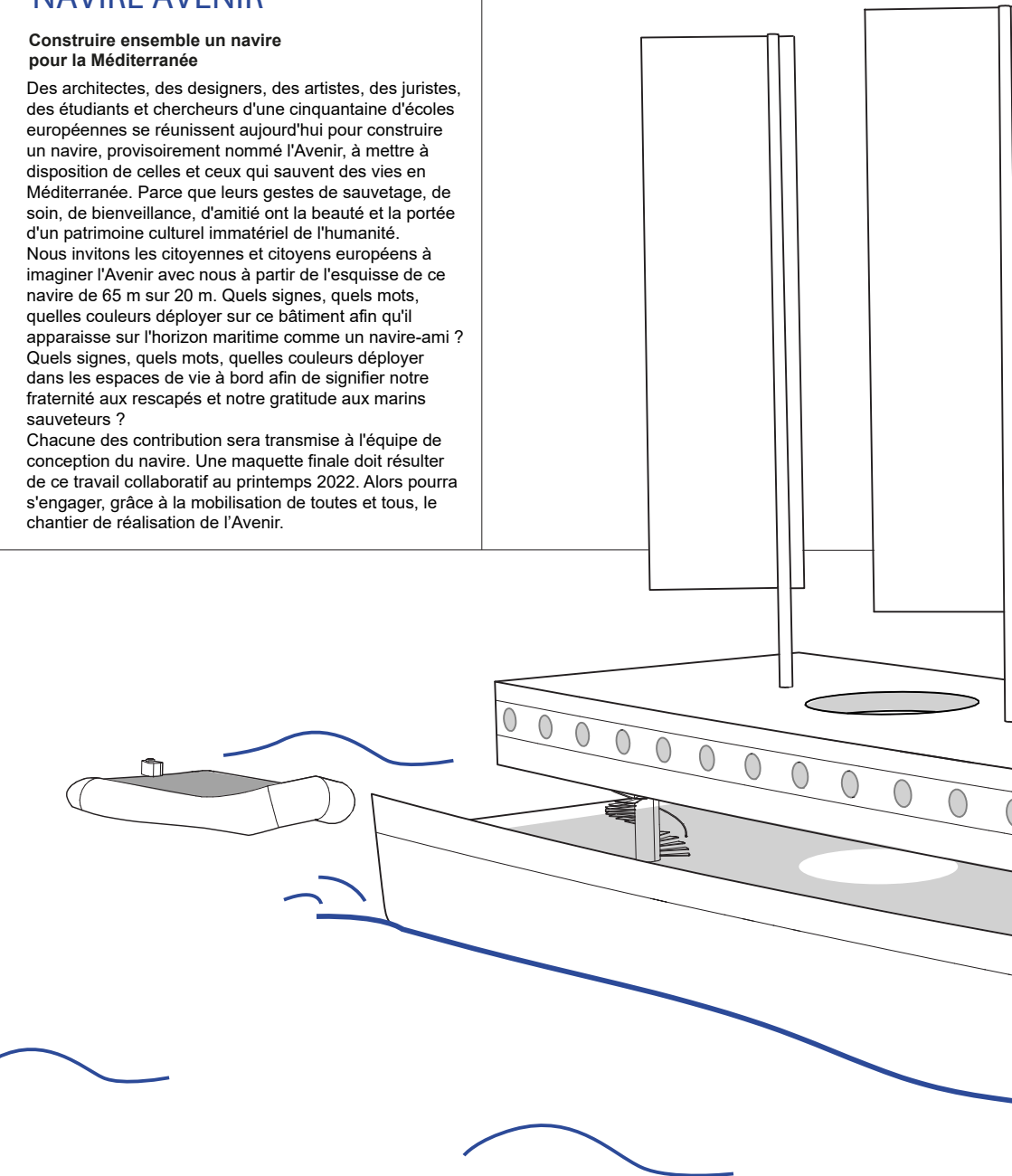

Contribution de.....
Le
À

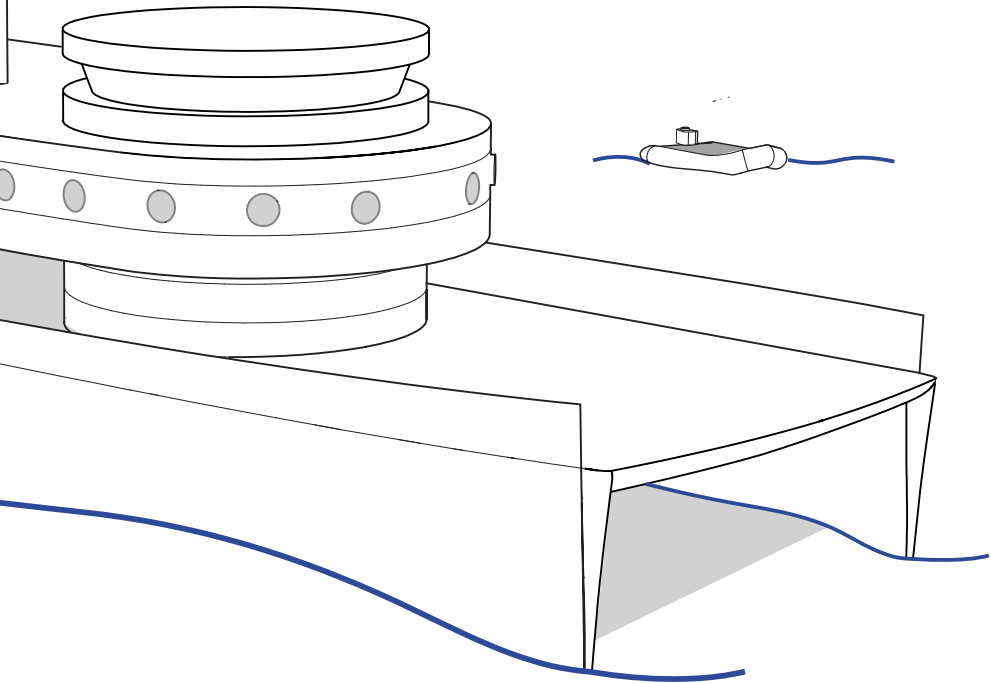
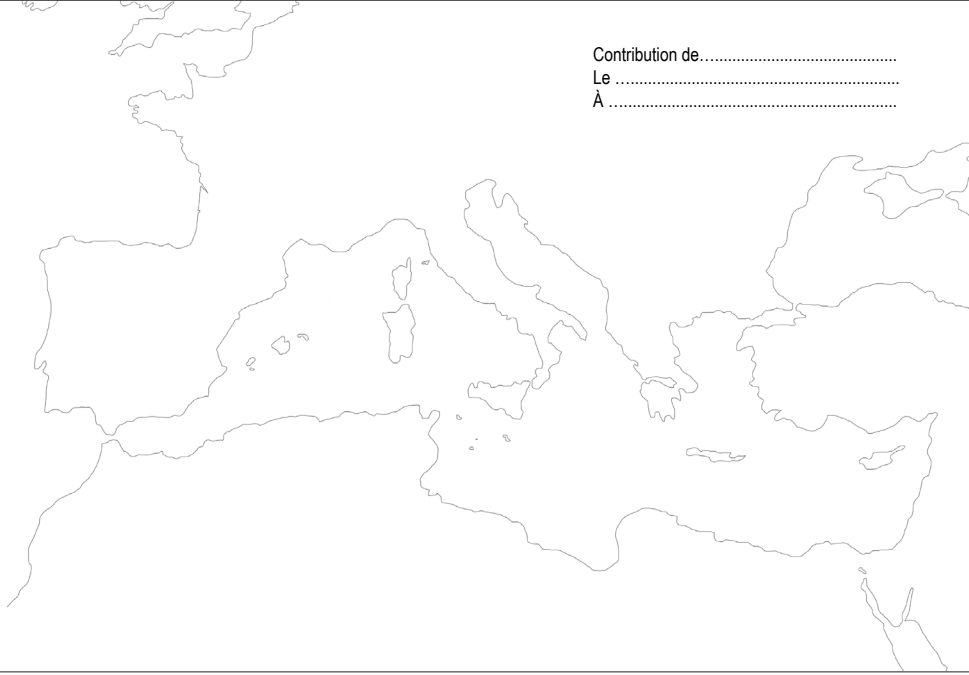

Ont participé à l'organisation de ce workshop:
PEROU, Transfert, Pick-Up Productions, Atelier Sur le
Pont (composé de Sabryn Daiki, Anouck Degorce,
Elisa Rey, Joanne Cuny, Alexandra Boursier, Nicolas
Gayant, Elise Richard, Jeanne Portejoie)